

# WERKOM

WERKSTATT-KOMPLETTLÖSUNGEN



# alles werkstatt

KATALOG 2022

# Jetzt NEU!

Wo finde ich die Preise zu den attraktiven Angeboten? Die Antwort: Online!

Falls Sie noch keinen Zugang haben, registrieren Sie sich auf [www.alleswerkstatt.de](http://www.alleswerkstatt.de). Profitieren Sie jetzt von exklusiven Artikeln für eine schnelle Abwicklung und maximale Transparenz. Es lohnt sich!

The screenshot displays the 'SYSTEMDIAGNOSE' section of the Alles Werkstatt website. It features several product cards for diagnostic tools:

- DAS 1000**: für geeignete Fremdschlagmessgeräte. Aktionspreis € 8.990,-, Leasing € 174,-.
- DAS 3000**: Kalibrier- und Justagevorrichtung für ADAS. Aktionspreis € 8.990,-, Leasing € 174,-.
- CSC-Tool Camera**: 5 Sensor Calibration Tool. Aktionspreis € 5.990,-, Leasing € 114,-.
- Sonderpaket Lkw**: mit Navigator TXTs für PC. Aktionspreis € 5.990,-, Leasing € 114,-.

Below these, a larger product card for the **2-Säulen-Hebebühne** (2-column lift) is shown. It includes technical specifications and pricing:

**2-Säulen-Hebebühne**  
ATH-Corefort LIFT 2.35 L. elektrisch/hydraulisch, 3.3:1

**TOP DEAL** € 2.390,-  
**LEASING** € 51,-

**Technische Daten**

Traglast Kg	3300	Gesamthöhe Säulen mm	3800
Hubhöhe mm	2000	Tragarm Auszug lang mm	1615
Hubzeit s	12	Tragarm Auszug kurz mm	850
Unterschleibhöhe mm	90	Motorleistung kW	1,0
Gesamtbreite mm	2465	Einbaumaßnahme V	400
Durchfahrbreite (Tragarm) mm	2465	Fundamentstärke mm	200
Gesamthöhe mit Querverwe mm	3800	Betonqualität min C	C8/D25

Registrieren & profitieren unter:

[www.alleswerkstatt.de](http://www.alleswerkstatt.de)

Sie haben Fragen zu den Aktionen oder unseren Artikeln?

Melden Sie sich gerne direkt bei ...

## Werkstattausrüstung

Bleriotstraße 9 · 50827 Köln

Telefon 04442 707789

Mobil 0160 92423325

[buescherhoff@werkom.net](mailto:buescherhoff@werkom.net)

# INHALT

LAMPEN	02
HANDWERKZEUGE	03-05
SPEZIALWERKZEUGE	06-13
SCHWEISSTECHNIK	13-18
BATTERIESERVICE	19-22
UMWELTECHNIK	23-26
LICHTTECHNIK	27
FAHRWERKSTECHNIK	28-30
SYSTEMDIAGNOSE	31-40
ABGASDIAGNOSE	41
DRUCKLUFTTECHNIK	42-47
BREMSENSERVICE	48
ELEKTROMOBILITÄT	49-50
REINIGUNGSTECHNIK	51-56
KLIMATECHNIK	57-63
REIFENSERVICE	64-71
WAGENHEBER	72-73
HEBETECHNIK	74-82
BREMSPRÜFSTÄNDE	83
BETRIEBSAUSSTATTUNG	84-89



## Vario-Lux

- Die Vario-Lux ist ein äußerst variabler Begleiter für viele Beleuchtungsausgaben. Mit dem um 360° schwenkbaren Bügel inkl. integriertem Magneten ist die Akku-Leuchte für viele Anwendungen bestens gerüstet
- 300 lm bieten vor allem in Relation zu ihrer Größe eine beachtliche Lichtausbeute. Dank der kompakten Abmessungen kann die Vario-Lux leicht in der Arbeitskleidung bzw. mit dem Gürtelclip an der Arbeitskleidung transportiert werden
- Das Gehäuse aus stabilem ABS-Kunststoff liegt sehr gut in der Hand und sorgt für komfortables Arbeiten
- Mit der praktischen Eco-Funktion kann die Akkulaufzeit um mehr als 100% verlängert werden

Art.-Nr.: 900800-00



## Light-Master LED Daylight + Akku-Leuchte Strong-Lux

- LED-Einheit mit 90 langlebigen Hochleistungs-SMD LEDs (Abstrahlwinkel 120°)
- Farbtemperatur 5.000 K Daylight und Hochglanzreflektor
- Lichtleistung: 3.800 Lumen
- Zusätzlich 1x Akku-Leuchte Strong-Lux

### Technische Daten

- Leistung: 30 W
- Beleuchtungsstärke lx: 4.115 Lux auf 0,5 m
- Leuchtmittel Art: LED
- Leuchtmittel Anzahl: 2
- Kabellänge: 10 m

Art.-Nr.: 513020-01-DL



## MEHR INFORMATION ERHALTEN SIE HIER:



## LED-Stift-Taschenlampe Mikro-Lux

- Robuste und elegante wiederaufladbare LED-Stift-Taschenlampe
- Aus Aluminium, mit praktischem Halte-Clip für den professionellen Einsatz
- Mit Schnell Fokussierbarem Lichtkegel von 10° - 60°

Art.-Nr.: 901000-00



## LED-Akku Taschenlampe Midi-Lux - 450 Lumen

- Robuste und elegante wiederaufladbare LED- Akku-Taschenlampe
- Aus Aluminium für den professionellen Einsatz
- Mit Schnell Fokussierbarem Lichtkegel von 10° - 60°

Art.-Nr.: 902000-00



## LED-Akku Taschenlampe 1.000 Lumen + UV

- Hochwertige LED-Taschenlampe aus Aluminium
- Wiederaufladbar
- 3 Helligkeitsstufen bis 1.000 Lumen + UV-Modus
- Schwenkbarer Kopf
- Magnet-Clip

Art.-Nr.: 904000-00

## Twin Turbo Schlagschrauber

- Lösemoment maximal: 2200 Nm
- Abluftführung durch den Handgriff nach unten
- Vibrationsarm
- Einfache Bedienung
- Kurze Bauform – nur 128 mm
- HAZET Twin Turbo Technologie – hohe Drehmomente bei kompakter Bauweise
- 8-Lamellen Luftmotor mit 25 % höherer Schlagleistung

Art.-Nr.: 9012TT



## Universal Innenfederspanner Satz

- Montage und Demontage der Schraubenfeder an der Hinterachse
- Universell einsetzbar an nahezu allen Pkw

- 6-teiliger Satz, Inhalt:
- 1 Innenfederspanner 4904-1
- 1 Spannplatte 4904-10 · Spannweite 64 – 115 mm
- 1 Spannplatte 4904-11 · Spannweite 64 – 115 mm
- 1 Spannplatte 4904-12 · Spannweite 79,5 – 133 mm
- 1 Spannplatte 4904-13 · Spannweite 79,5 – 133 mm
- 1 Rohr-Doppelsteckschlüssel 4902-224 · s 24 mm

Art.-Nr.: 4904/6



## Endoskop Satz semiflexible Sonde, Ø 5,5 mm

- 5-teiliger Satz in Alukoffer
- 5,5 mm Ø Mikro-Objektiv
- Semiflexible Sonde
- Frontkamera: 0°
- Fokusbereich: 10 bis 60 mm
- Fokuswinkel: 56°
- 4-fach LED-Lichtquelle

Art.-Nr.: 4812-21/5S



## Werkstattwagen Assistent 378-teilig

- Steckschlüsseleinsatz Satz 163-259/14
- Steckschlüsseleinsatz - Doppelsechskant 880TZ,-9 - 22
- Schraubendreher Satz TORX® 163-380/4
- Schraubendreher trinamci 803LC-T15 · T20 · T25 · T30
- Steckschlüssel Satz · mit T-Griff 163-382/3
- Steckschlüssel mit T-Griff 428-8 · 10 · 13
- Schraubenschlüssel Satz 163-478/40 uvm.

Art.-Nr.: 179NXXL-8/378



**MEHR INFORMATION ERHALTEN SIE HIER:**

[www.alleswerkstatt.de](http://www.alleswerkstatt.de)



alleswerkstatt



**BRANDNEU!**  
DEINE WERKSTATT DNA

**TT801 Serie**  
Große Schubladen

**Bestückt, 213-teilig**

Wagen in blau = Art.-Nr.: Z3116  
Wagen in schwarz = Art.-Nr.: Z3117

**Profi Werkstattwagen**  
TT801 / TT802

- Moderne Werkstattwagen für die professionelle Anwendung in allen Kfz-und Industrie Betrieben
- Das TWIN-Lock Schließsystem ermöglicht es zu wählen, ob nur eine oder alle Schubladen gleichzeitig geöffnet werden können.
- 8 Schubladen mit Heavy-Duty Auszugschienen
- Schnellverriegelung mit Einzug-Automatik an jeder Schublade
- Edelstahl-Abdeckung mit eingepprägten Nuten und seitlicher Abdichtung
- Räder mit TPE Laufflächen sorgen für einen ruhigen Lauf
- Magnetische Ablagefächer
- Kunststoff-Kantenschutz
- Inklusive Papierrollen-und Sprühdosenhalter



**Bestückt, 246-teilig**

Wagen in blau = Art.-Nr.: Z3113  
Wagen in schwarz = Art.-Nr.: Z3114



**MEHR INFORMATION**  
ERHALTEN SIE HIER:

[www.alleswerkstatt.de](http://www.alleswerkstatt.de)



**alles werkstatt**

**Bestückt, 341 teilig**

Wagen in blau = Art.-Nr.: Z3110  
Wagen in schwarz = Art.-Nr.: Z3111



**TT802 Serie**  
Extra große Schubladen

**SW STAHL**  
PROFESSIONAL TOOLS

**Profi Werkstattwagen TT802  
bestückt, 304-teilig**

Wagen in blau = Art.-Nr.: Z3208

Wagen in schwarz = Art.-Nr.: Z3209

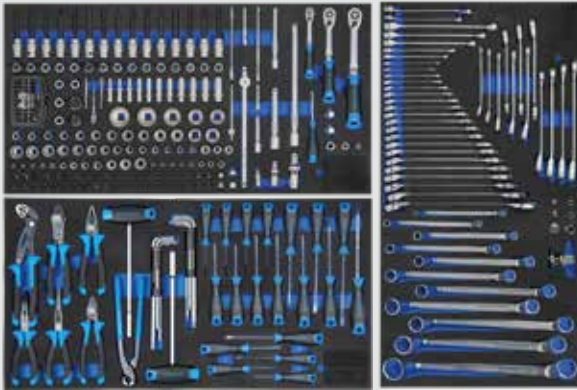

**Bestückt, 338-teilig**

Wagen in blau = Art.-Nr.: Z3211

Wagen in schwarz = Art.-Nr.: Z3212



**Bestückt, 434-teilig**

Wagen in blau = Art.-Nr.: Z3200

Wagen in schwarz = Art.-Nr.: Z3201





### Induktions-Heizpistolen-Satz, 6-teilig

- zum Lösen verrosteter und festgefressener Verbindungen
- zum Lösen von „unlösbaren“ Klebeverbindungen
- Induktionsprinzip
- punktgenaues Erhitzen in wenigen Sekunden
- Aufheizen von Bauteilen bis max. 790°C (rotglühend)

Art.-Nr.: 500.8480



MEHR INFORMATION  
ERHALTEN SIE HIER:

[www.alleswerkstatt.de](http://www.alleswerkstatt.de)



alles  
werkstatt



### HD-Videoskop-Satz mit Ø 6,0 mm 0° und 90° HD Frontkamera-Sonde, umschaltbar, 5-tlg

- 6,0 mm HD Kamera
- 6 dimmbare Mini-LED-Lampen
- transportables und netzunabhängiges System
- optimales Handling durch netzteilunabhängiges Arbeiten

Art.-Nr.: 117.1503

### Universal Getriebeöl- Füllsystem-Satz mit 20-tlg Adaptersatz

- Ideal zum Befüllen von Getrieben, Verteilergetrieben und Differentialen verschiedener Fahrzeughersteller mit Öl
- Große Abdeckung vieler Fahrzeugmarken insbesondere durch Universaladapter
- Viele Getriebe sind ohne dieses Werkzeug nicht zu Befüllen
- Optimal für enge Platzverhältnisse oder schwer zugängliche Stellen

Art.-Nr.: 150.9275



### Universal-Teleskop- Centerspanner-Satz für innenliegende Federn, 6-teilig

- Zur Montage und Demontage von Spiralfedern an Quer- und Raumlagerachsen
- Sicherer Ein- und Ausbau ohne Zerlegen der Achse
- Hohe Zeitersparnis
- Neue, überarbeitete Ausführung mit verlängertem Spannweg
- Geeignete Federteller für sicheren Halt der Federspirale
- Spannt die Feder sicher im Federzentrum
- Gute Positionierung durch kompakte Bauform
- Überlastschutz durch Torsions-Antriebsselement

Art.-Nr.: 150.0913







## Mobile Werkbank Series XL mit Spezialwerkzeug Sortiment

- Holzplatte inklusive Auffangrinne
- Extra hohe Schubladen für schweres und großes Werkzeug
- 1 Schublade für Betätigungswerkzeug (753 x 398 x 75 mm)
- 3 Schubladen für Spezialwerkzeug (753 x 398 x 206,5 mm)
- Abmessungen / Länge: 907 mm x 481 mm x 990 mm
- Traglast pro Schublade: 40 kg

Art.-Nr.: V7026



## Universal Felgenschloss- Demontage Satz 13-teilig

- 8 Felgenschlüssel
- 2 Adapter
- Steckschlüsseinsatz 12,5 mm (1/2") - SW 24 mm
- Schlagkörper
- Zentrierdorn
- Handschutz-Polster

Art.-Nr.: V7001

MEHR  
INFORMATION  
ERHALTEN SIE HIER:

[www.alleswerkstatt.de](http://www.alleswerkstatt.de)



alles  
werkstatt



## Kompakt Radlager Demontage- und Montage Satz

- Verstellbarkeit gewährleistet Einsatz aller zur Zeit auf dem Markt erhältlichen, sowie zukünftiger Kompakt-Radlager Typen
- Inklusive Multibox
- Maximale Belastbarkeit: 22 Tonnen

Art.-Nr.: V4680





## Power Probe Kurzschlußtester - 3000

- Mit dem ultimativen Kurzschlusstester Power Probe ECT 3000 ist es möglich, einen Kabelbruch unter Türverkleidungen etc. zu lokalisieren, ohne diese zu demontieren
- Zeigt die Fehlerquelle durch ein akustisches Signal direkt an und isoliert sie
- Findet Leitungsprobleme auf dem Weg zur Batterie

Art.-Nr.: PPECT3000



MEHR  
INFORMATION  
ERHALTEN SIE HIER:

[www.alleswerkstatt.de](http://www.alleswerkstatt.de)



alles  
werkstatt



## Power Probe - KLIMA TEMP KIT

- Temperaturen an zwei bis zu 5 m voneinander entfernten Zonen messbar
- Mit einer Zusatzmesssonde (PTEMPPROBE, nicht im Lieferumfang enthalten) sind bis zu drei Zonen messbar

Art.-Nr.: PTEMPKIT

## Power Probe - KLIMA TEMP Probe Ergänzung

- Ergänzung zum Power Probe - KLIMA TEMP KIT
- Es sind bis zu drei Zonen messbar

Art.-Nr.: PTEMPPROBE



## Power Probe - 5 V Adapter

- Von 12 Volt auf 5 Volt testen
- Low Canbus

Art.-Nr.: PPT5VA

## Achsmanschetten-Spreitzer BOOTGUN PRO

- Die neue ergonomische Form ist einfacher zu bedienen
- Geeignet für universelle flexible Neopren-Manschetten von 15-155mm
- Kann an jeder Position gesichert werden
- Ideal für 4x4 und Elektrofahrzeuge
- Kann ohne Luftschlauch benutzt werden (Ablassfunktion)
- Ergonomischer Haken
- Gewicht 2,2kg

Art.-Nr.: BG-211



## Reifenreparatur für Pkw

- Das selbstvulkanisierende System setzt sich zusammen aus Butylgummi, Elastomeren und chemischen Vulkanisiermitteln sowie Silikon

Inhalt:

- 1 Reparaturnadel (kurz)
- 1 Raspel
- 1 Gleit-/Reinigungsmittel
- 1 Abbrechmesser
- 60 Reparaturen 4" (100 mm)

Art.-Nr.: PU-115990

## Mobiles Universal Felgenschlösser Entferner-Kit

- Leicht und einfach anzuwenden
- Entfernt praktisch alle Radmuttern / Felgenschlösser
- Keine Beschädigung des Leichtmetallrades
- Mobil Einsetzbar

Art.-Nr.: SIN-170.0110



**MEHR  
INFORMATION  
ERHALTEN SIE HIER:**

[www.alleswerkstatt.de](http://www.alleswerkstatt.de)



**alles  
werkstatt**



## Hydraulikzylinderset

K321

- Hohlkolbenzylinder 20 t mit Schnellkupplung
- Adapter zugseitig
- Adapter druckseitig
- Zug- und Druckspindel
- Kugelgelenkhalter
- Hydraulische Fußpumpe mit Manometer und Schnellkupplung
- Zug- und Druckhülzensatz K 67
- Einlegeplatte K65-300
- Uni-Pressrahmen K65

Art.-Nr.: 113500



## Uni-Getriebehalter

K 443

- Mit zwei Verstellspindeln lässt sich der Getriebehalter in jede beliebige Position schwenken
- Die Anlagepunkte lassen sich mit Verstellspindeln oder der Gummiauflage exakt erfassen
- Schlanke Ausführung, dadurch sind die Befestigungsschrauben des Getriebes gut erreichbar
- Für Getriebeheber mit 25, 30 und 35 mm Kolbenstangendurchmesser

Art.-Nr.: 112212



## Silentlagerwerkzeug

K 65-194 · Mercedes-Benz

- Für Ford Mondeo IV, Ford S-Max ab '06, Galaxy '06, Volvo S60, XC60, V60, V70, XC70, S80
- Zum Wechseln des Silentlagers am Längslenker an der Hinterachse
- Alle Arbeiten können im eingebauten Zustand durchgeführt werden

Art.-Nr.: 111204



## Federspanner-Set

K 101 und K 102

K101

- Schlagschrauberfester Federhalter mit zwei Federhaltersätzen 100-85 mm
- 25.000N bei 4-facher Sicherheit
- Mobil am Fahrzeug einsetzbar
- Grundgerät gleich Spannzylinder für K 102

K102

- Stationär an der Werkbank
- Für die neuen Fahrzeuggenerationen z. B. MB, BMW, Nissan, Renault, Toyota
- Federbeine werden am Dämpferrohr eingespannt und über den Federteller oder das Stützlager komplett gespannt
- Auch für linksgedrehte Federn
- Schlagschrauberfestes zusätzliches Spannelement
- Spannweite bis 650 mm



Art.-Nr.: 103500

## Radlagerwerkzeug-Set

K 300

Grundeinheit zum Ein- und Ausziehen von Radlagern. Federbeine und Achsschenkel müssen hierbei nicht ausgebaut werden.

- Einfache Handhabung durch verstellbares und sich selbst zentrierendes Grundgerät
- Spannt sich am Radlagergehäuse fest
- Zusätzlicher Backensatz für größere Durchmesser

- Schlagschrauberfester und wechselbarer Spindeltrieb
- 21 Druckscheiben zweiseitig und 7 einseitig verwendbar; decken 45 verschiedene Lagergrößen ab = 95 %
- Zeitersparnis ca. 50 %

Art.-Nr.: 113001



## Querlenker-schrauben-Auszieher VW/Audi

K 65-128



- Zum Ausziehen der Querlenkerschrauben an den Alu-Mehrlenkerachsen im eingebauten Zustand
- Vorteil: Die Schraube wird ausgezogen und nicht gedrückt
- Alle Werkzeuge, die zur Reparatur benötigt werden, sind im Satz enthalten
- Mit absolut Schlagschrauberfester Auszugsspindel

Art.-Nr.: 111138

## Uni-Radnabenabzieher

K 301-200

- Universeller Abzieher für Radnaben und angeschraubte Kompaktlager
- Kann Naben von bis zu 170 mm Durchmesser umfassen
- Arbeiten direkt am Fahrzeug mit Hydraulik oder Spindel möglich
- Alternativ auch unter der Standpresse
- Auch für Kleintransporter geeignet

Art.-Nr.: 114002



## Uni-Kugelgelenkabzieher

K 431-50

- Robuster, stahlgeschmiedeter und speziell gehärteter Kugelgelenkabzieher
- Öffnungsweite 25-90 mm, über Verstellspindel einstellbar
- 4 Aufnahmegabeln 24, 27, 31 und 36 mm
- Besonders geeignet bei den neuen Modellen von VW/Audi, BMW, Opel, Ford und Mercedes-Benz
- Mit 4 verschiedenen Gabeln: 24 mm, 27 mm, 31 mm, 36 mm



Art.-Nr.: 112201

**MEHR INFORMATION ERHALTEN SIE HIER:**

[www.alleswerkstatt.de](http://www.alleswerkstatt.de)



**alles werkstatt**



## KPS-Set für Benzin- und Dieselmotoren

- Umfangreiches Zubehör für nahezu jeden Anwendungsfall
- Aussparung zur Erweiterung des Kompressionsdruckschreibers mit dem Kontaktgriff (Ein-Mann-Betrieb)
- Praktisches Ordnungssystem für gute Übersicht



ART.-NR.	BESCHREIBUNG
623 606 1101	KPS-Kompressionsprüfer Set 3,5 - 17,0 bar / 10 - 40 bar
623 606 1102	KPS-Kompressionsprüfer Set 3,5 - 17,5 bar / 10 - 60 bar

**MEHR INFORMATION ERHALTEN SIE HIER:**

[www.alleswerkstatt.de](http://www.alleswerkstatt.de)



**alles werkstatt**



## Akku-Kartuschenpistole 21 V - mit Lithiumakku

Hohe Auspresskraft zum Verarbeiten aller gängigen Produkte zum Kleben und Dichten. Auch für Scheibenkleber geeignet.

- Stufenlose Einstellung der Auspressgeschwindigkeit für exaktes Arbeiten. Kein Nachtropfen durch automatische Rückzugautomatik. Akku-Pack mit Kapazitätsanzeige
- LED-Leuchte für optimale Sicht auf den Arbeitsbereich. Inklusive einem Akku (21 V Li-Ion, 2.000 mAh)
- Maximaler Auspressdruck: 6.500 N

Art.-Nr.: 7AKP21

## Refraktometer

- Refraktometer zur optischen Überprüfung von Kühlerfrostschutz, Scheibenwischwasser, Batteriesäure und AdBlue®-Additiven.
- Temperaturkompensiert
- Sofortiges Messergebnis
- Justierbares Okular

Art.-Nr.: 7RFK01



## Arbeitslampe mit LED-Technik (Nackенlampe)

- Nackenlampe zum freihändigen Arbeiten. Universell dimm- und anpassbar
- Optimales Ausleuchten des Arbeitsfeldes. Auch mit Magnet positionierbar
- Lichtstrom: 100%: 300 lm | 50%: 150 lm
- Leuchtdauer: 100%: 3 Std. | 50%: 6 Std.
- Ladezeit: 3,5 Std.
- Akku: 3,7 V Li-Ion; 2.200 mAh
- Starker Magnet im flexiblen Bügel
- USB-Ladekabel im Lieferumfang enthalten
- Abmessungen (L x B x H): 260 x 159 x 25 mm
- Gewicht: 185 g

Art.-Nr.: NL-300



## Richtmeister Drucksatz 10 t

- Ideal für alle Richt-Arbeiten an Rahmen und Karosserie
- Universeller Einsatz zum Heben, Drücken, Klemmen, Pressen und Spannen z.B. an Seitenteilen, Abschlussblechen, Frontblechen, Dachpartien
- Oder in der Bauwirtschaft zum Einsetzen von Deckenstürzen oder Abstützen von Decken usw.
- Druckkraft bis 10 t, max. Arbeitslänge 1.750 mm zzgl. des jeweiligen Stoßaufsatzes

Art.-Nr.: 9300



## Richtmeister Drucksatz 20 t

- Pkw und LKW Ausbeulsystem zum drücken und spreizen bis zu 20 t
- Ideal für alle Richt-Arbeiten an Rahmen und Karosserie, Baustelle, LKW oder schwere Maschinen
- In der Kfz-Reparatur, beim Richten oder Ausbeulen von Karosserien, LKW Reparatur versetzen von Maschinen, als Maschinen.- oder Wagenheber. In der Bauwirtschaft zum Einsetzen von Deckenstürzen oder Abstützen

Art.-Nr.: 8145



## ResQTape schwarz

- Hochwertiges selbstverschweißendes Silikon-Band für Notfälle und Reparaturen
- Isoliert bis zu 12.000 Volt (pro Lage)
- Hitzebeständig bis 260 ° C
- Kältebeständig bis - 90 ° C
- Druckfest bis zu 12 Bar

Art.-Nr.: 9378-1



## ResQPlast schwarz

- Hierbei handelt es sich um ein Heftpflaster der neusten Generation
- Selbsthaftend, dauerelastisch, latexfrei
- Ideal für Pflasterallergien
- Widersteht Öl, Fett und Schmutz und funktioniert sogar unter Wasser

Art.-Nr.: 9379-4

## Blechcutter

Der Blech-Cutter ist ein Aufsatzgerät für nahezu jede Bohrmaschine oder Akkuschauber - er schneidet mühelos Bleche und andere Materialien bis zu 2 mm Dicke

Art.-Nr.: 8299



## 1.500 Watt Induktionserhitzer

- Einfache Bedienung und arbeiten nach dem Induktionsprinzip Anwendungen
- Aufheizung von Bauteilen bis über 800 °C
- Ideal zum Lösen verrosteter- und festgefressener Verbindungen
- Induktionsspulen-Isolierung 600 °C
- Höhere Lebensdauer der Induktionsspulen mit 4 mm Stärke

Art.-Nr.: 8570





## Ausbeulstation Ceboliner Stahl Premium

- Vollausgerüstetes, professionelles Ausbeulsystem für Stahlkarosseriebleche
- Hochleistungsplotter mit manuell ausgelöster Multifunktionspistole und automatisch ausgelöster Schnellanschlussklemme
- Extrem leichte Handhabung mit reproduzierbaren
- Ergebnissen durch voreingestellte, fein justierbare Programme.
- ELECTROPOWER Zug-Druck-Gerät für größere Schäden
- Klebekoffer "Groß" zur Beseitigung "weicher" Dellen ohne Lackierarbeiten

Art.-Nr.: 610-2000001



## Inverter-Trafopunktschweißgerät TECNA 3680P7 ZKF

- Vollautomatisch mit Mittelfrequenz-Invertertechnik und durchgängiger Wasserkühlung und mit 700 daN-Zange
- Voll digitalisierte, intelligente Steuerung mit einfacher Bedienung über Touchscreen
- Vollautomatisch oder manuelle Eingabe
- 14.000 A Schweißstrom
- Voll digitalisierte, intelligente Steuerung Smart Plus 2.0 mit Prozessüberwachung und benutzerfreundlicher und intuitiver Bedienung über Touchscreen
- Konstant hohe Elektrodenkraft von 700 daN bei allen Armlängen bis 635 mm
- Qualitätssicherung und druckbare Prüfprotokolle
- USB-Schnittstelle für Speichermedien z.B. für Programmspeicherung, Dokumentation und Software-Updates
- Entspricht den Vorgaben der Versicherer
- Umfangreiche Ausstattung mit 4 C-Armen, Balancer und Ausleger

Art.-Nr.: TEC-3680P7ZKF

## Schnellausbeulsystem Dent Hunter

- Das System ist geeignet für Karosserie Reparaturen an Blechen aus Stahl und Aluminium. Es zeichnet sich durch einfachste Bedienung sowie individuell anpassbare Anwendungsmöglichkeiten aus und bietet dabei herausragende Vorteile
- Kein Verbrennen des Korrosionsschutzes durch Überhitzung
- Aufschweißen von Zügelementen und Schnellausbeulen
- Langes, flexibles und leichtes Verbindungskabel (5 m) zwischen Pistole und Leistungsteil
- Kein Massekabel erforderlich durch integrierte, höhenverstellbare Masselektrode
- Anschluss an jeder 230V Netzsteckdose, da nur 10A Absicherung erforderlich

Art.-Nr.: 140-11242-AK





## Komplettpaket Inverter MIG-MAG JAGUAR E 200MD

- JAGUAR E 200MD ist eine einphasige, synergetische Inverter-Stromquelle zum MIG/MAG-Schweißen und MIG-Löten mit optionaler Puls- und Doppellevel-Funktion. Sie ist ideal zum Fügen von Blechen aus verzinktem Stahl, hochfestem Stahl und Aluminium bei größtmöglichem Bedienungskomfort durch 40 gespeicherte Synergieprogramme mit Einstellung nach Blechdicke. (76 Programme mit dem optionalem Puls-Upgrade Art. 238).
- Die zwei Drahtvorschubmotoren, die den Gebrauch von zwei verschiedenen Drahtrollen gestatten, erlauben die gleichzeitige Montage von zwei verschiedenen Brennern für unterschiedliche Werkstoffe und den Einsatz von Spezialbrennern wie dem 4m-Push-Pull-Brenner. Die JAGUAR E 200MD ist die ideale Lösung für die Arbeit an Karosserien, da heute bei der Automobilherstellung zunehmend Materialien wie verzinktes Stahlblech, hochfester Stahl und Aluminiumlegierungen auch als Mischbauweise eingesetzt werden
- Komplett schweißfertig inkl. je 2 x Draht, Druckminderer und Brenner

Art.-Nr.: 321K



## Ceboliner 2AX Multipad Kit

- 3 Multipad und 3 Aufnahmen mit Anschluss an ein Joch für gleichzeitigen Vertikalen und Horizontalen Zug zur besseren Rückverformung entsprechend des Schadensverlaufs
- Dazu 15 Klebesticks, Heißklebepistole, Kleberlöser, Koffer

### Erforderliches, optionales Zubehör für vertikalen Zug:

- Zugbrücke z.B. Master Dent Puller Set  
Art-Nr. 182.0000001  
für horizontalen Zug Richtgerät oder  
ELECTRO-POWER Basis-Set 5t PUSH - PULL KIT  
Art-Nr. 221.0000002N

Art.-Nr.: 32195

## Plasma 57 Compressor Inverter

- Das Gerät eignet sich perfekt für den mobilen Einsatz an LKWs, Anhängern sowie an Bussen und ist durch den eingebauten Kompressor schnell am Einsatzort
- Die beste Schnittqualität erreicht man bei einer Materialstärke bis 20 mm. Maximal können Bleche bis 25 mm getrennt werden
- Durch den Betrieb mit Pilotlichtbogen können auch lackierte oder beschichtete Metalle geschnitten werden
- Hohe Schnittgeschwindigkeit, geringer Verschleiß
- Durch neueste Düsenentwicklung reduzierte Funkenbildung

Art.-Nr.: 360.00472



## Induktor "All-In-One"

3.500 Watt mit wassergekühltem Induktionskopf

ist ein revolutionäres Anwärmsystem und Demontagewerkzeug, das mittels Induktion hohe Leistung erbringt.

### Vorteile und Möglichkeiten des Systems

- Ist mit 7 kg und kompakten Abmessungen leicht transportabel
- Glüht spannungsfrei Karosserie- und Chassisteile
- Bearbeiten von Dellen in Blechen aus Stahl und Aluminium
- Erwärmt festgerostete Bolzen und Muttern
- Vereinfacht die Lagermontage und -demontage
- Entfernt alles, was mit Stahl oder Aluminium verklebt ist, wie zum Beispiel: geklebtes Glas, geklebte Bauteile, Aufkleber, Klebestreifen und Zierleisten, Typenschilder, feuchtigkeitsabweisende Folien
- 4 für die jeweilige Aufgabe optimierte Werkzeuge anschließbar



Art.-Nr.:  
299.OIBFHEVO

### T3GYS AUTO - Set

- Die T3 GYS Auto ist eine halbsynergetische geregelte Profi-Schutzgasschweißanlage, konzipiert für Schweißarbeiten an Stahl-, Edelstahl- und Aluminiumdünnblechen
- Sie verfügt über einen 4-Rollen-Drahtvorschub und eignet sich zum MIG-Löten von hochfestem Stahl mit CuSi und CuAl- Draht (ideal für Karosseriereparaturarbeiten)
- Leichte Bedienbarkeit durch werkseitige Voreinstellungen
- Die T3 GYS AUTO stellt automatisch die optimale Drahtvorschubgeschwindigkeit ein, wenn man folgende Parameter festlegt: Drahttyp, Drahtdurchmesser, Leistung
- Schweißstellbereich: 15-200 A
- Einstellstufen: 7
- Drahtführungsrollen: 4
- Drahtdicke: Ø 0,6 - 1,0 mm
- Drahtrollen: Ø 100, 200 oder 300 mm

Art.-Nr.: D32916



### T1GYS AUTO - Set

Die T1 GYS AUTO ist eine dreiphasige Schutzgasschweißanlage, ausgestattet mit einem EURO-Brenner-Anschluss. Sie eignet sich für das Schweißen von Stahl, Edelstahl, Aluminium und das MIG-Löten von hochfestem Stahl mit CuSi- und CuAl-Draht (optimal für die Karosseriereparatur).

Art.-Nr.: D32913



**MEHR INFORMATION ERHALTEN SIE HIER:**

[www.alleswerkstatt.de](http://www.alleswerkstatt.de)



**alles werkstatt**

### GYSPT INVERTER PTI-G - Set

- Als Ergebnis der Erfahrung des Marktführers ist der GYSPT INVERTER PTI-G das Punktschweißgerät der Zukunft. Sie ist dank ihrer eingebauten Intelligenz voll automatisiert und bietet maximale Ergonomie für die Produktivität des Karosseriebauers: leichte Zange mit pneumatischer Überöffnung, einfaches Einsetzen der Arme ohne Einstellarbeiten, motorisierter Vorbau, der einen großen Arbeitsbereich bietet
- Sie ist die ausgereifteste Maschine für den anspruchsvollen Karosseriebauer

Art.-Nr.: D68001



## GYSDUCTION AUTO - Set

- Entfernen von Aufklebern, Logos, seitlichen Zierleisten und geklebten Fahrzeugblechen
- Demontage geklebter Fahrzeugglasscheiben (Heckscheibe, Seitenscheiben, Glasschiebedach etc.)
- Lockerung eingerosteter und verklemmter Bauteile, wie Schrauben und Muttern
- Zur Reparatur kleinerer Beulen ohne Lacknachbearbeitung

### Technische Daten

- Heizleistung: 2.400 W
- Frequenzbereich: 35-120 kHz
- Netzkabellänge: 2 m
- Induktorkabellänge: 2,5 m

Art.-Nr.: D53301



## EASYLINER 39.04 Set

- Karosserie-Ausbeulspotter für Stahl mit automatischer Kontaktzündung
- Mikroprozessorgesteuert
- Zeit- und Leistungsautomatik sowie Schweißstromoptimierung
- Multifunktionspistole für Gleithammerarbeiten, Anschweißen von Bolzen und T-Stiften sowie Blechentspannung und -erwärmung

### Technische Daten

- Netzanschluss: 400 V, 2-ph.
- Netzabsicherung: 16 A
- max. Schweißleistung: 3.800 A
- Pistolenkabellänge: 2 m
- Netzkabellänge: 4 m

Art.-Nr.: D53601

## PLASMA CUTTER



### 30 FV - Set

Der PLASMA CUTTER 30 FV ist ein leistungsstarkes 30 A Plasmaschneidgerät für Schnitte von bis zu 15 mm. Die Inverter-Technologie garantiert die Schnittqualität von allen Stählen (weich, Edelstahl, gehärtet, HLE), Aluminium, Kupfer, usw. Verschleißteile sind schnell und einfach auszutauschen.

- Manuelle Einstellung des Luftdrucks (2,5 bis 9 bar) mit Durchflussmessgerät an der Frontseite
- Trennschnitte Materialstärke: Max. 15 mm, sauber 10 mm

Art.-Nr.: D13858

### 45 CT - Set

Der CUTTER 45 CT ist ein leistungsstarkes 45 A Plasmaschneidgerät, ausgestattet mit einem TPT40-Brenner, für Trennschnitte von bis zu 20 mm Materialstärke. Die HF-freie Zündung sorgt für eine längere Lebensdauer der Verschleißteile. Mit seinem robusten Gehäuse und dem einfachen Bedienfeld ist er für den Einsatz unter schwierigen Bedingungen geeignet. Automatisierungsschnittstelle vorhanden (CNC).

- Trennschnitte Materialstärke: Max. 20 mm, sauber 15 mm

Art.-Nr.: D13629

## LCD Schweißhelm Apollo +

5/9-9/13 G

- Erhöhte Empfindlichkeit dank 4 Sensoren
- Im Helm einstellbar: Empfindlichkeit, Zeit, Schweißen oder Schleifen
- Filterstufen: 5-9 / 9-13
- Stufen 5-9: Schweißen mit niedriger Leistung
- XL-Sichtfeld



Art.-Nr.: 068681

## Multifunktionsausbeulspotter mit Pistole und Massekabel

- Der elektronisch regelbare Multifunktionsausbeulspotter ist optimal für die Karosseriereparatur an Stahlblechen geeignet. Er zeichnet sich durch einfachste Bedienung und individuell anpassbare Anwendungsmöglichkeiten aus

Art.-Nr.: WA 02362



## Erweiterungs-Set 1 für Multifunktionsausbeulspotter

Art.-Nr.: WAZ 140-01118-EW1

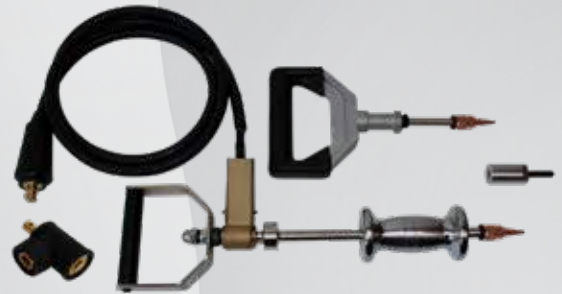

## Erweiterungs-Set 2 für Multifunktionsausbeulspotter

Art.-Nr.: WAZ 140-01118-EW2



MEHR INFORMATION ERHALTEN SIE HIER:

[www.alleswerkstatt.de](http://www.alleswerkstatt.de)



 alleswerkstatt

## Schutzgasschweißgerät Starweld 190

- 200 A
- 7 Stufen
- 400 V
- Optimale Schweißigenschaften auch auf dünnen Blechen



Art.-Nr.: WA 02360



## Brennerverschleißteil-Set für Starweld 190

- Passend für Schutzgas-Schweißgerät Starweld 190 und viele andere mit Brenner Typ 15 mit steckbaren Gasdüsen

Art.-Nr.: WAZ 02361



## BAT 115

- Testet 6 V und 12 V Batterien von 40 bis 2.000 CCA in unterschiedlichen Testnormen wie EN, EN2, DIN, SAE, IEC, JIS und MCA
- LCD-Bildschirm und integrierter Drucker
- Anhand eines wenig belastenden Tests werden Blei-Säure-, EFB-, Gel- sowie flache und spirale AGM-Batterien zuverlässig getestet
- 12 V und 24 V Start-/Ladesysteme können anhand eines Dioden-/Oberwelligkeitstests geprüft werden

Art.-Nr.: 0 687 000 115



## BAT 131

- Testet 12 V und 24 V-Start-/Ladesysteme
- Optimierter Testalgorithmus: Zum Testen von fabrikneuen, ungebrauchten und Lager-Batterien
- Belastungsfreier Testablauf
- Großer LCD-Bildschirm: gute Lesbarkeit
- Integrierter Drucker
- Bis zu 100 Testergebnisse speicherbar
- Mit dem USB-Port wird die Software des Testgeräts aktuell gehalten
- 3 m lange Batterieanschlussleitung
- Leicht: Gewicht 700 g

Art.-Nr.: 0 684 400 731

## BAT 645

- 45 A Dauerausgangsstrom bei 12 V und 22 A bei 24 V: Optimale Ladekennlinien für jeden Batterietyp
- Sanfte Ladephase: Für tiefentladene Batterien
- Stützbetrieb: Hält Stromversorgung zum Puffern von Daten (z. B. Autoradios, Versorgung von Steuerungseinheiten) während des Batterietauschs aufrecht
- Pufferbetrieb: Erhält den Batterieladestatus und stabilisiert elektrische Anlagen des Fahrzeugs
- Ladegeräthalterung zur Wandbefestigung: Praktisch für längeres Laden
- Kompakt: Nur 220 (B) x 115,5 (H) x 296 (T) mm – spart Platz in der Werkstatt oder beim Transport
- Robustes Gehäuse: zuverlässig im täglichen Gebrauch



BAT 645

Art.-Nr.: 0 687 000 164

## BAT 690

- 90 A Dauerausgangsstrom bei 12 V Pkw- als auch 45 A bei 24 V Nfz-Bordnetzen: Optimale Ladekennlinien für jeden Batterietyp
- Sanfte Ladephase
- Stützbetrieb
- Pufferbetrieb
- Ladegeräthalterung zur Wandbefestigung
- Kompakt: 220 (B) x 115,5 (H) x 473 (T) mm



BAT 690

Art.-Nr.: 0 687 000 169



## CT5 TIME TO GO

Mit dem CT5 TIME TO GO können Sie den Batterieladevorgang perfekt mit Ihrer Tagesplanung abstimmen, denn es zeigt Ihnen die verbleibende Ladezeit in Stunden an.

- Nennladespannung: 14,4 V/14,7 V/15,8 V
- 5 Jahre Garantie

Art.-Nr.: 40-161



## MXS 5.0

Das MXS 5.0 besitzt eine automatische Temperaturkompensation, um auch unter extremen Bedingungen die beste Ladeleistung zu erreichen.

- Vollautomatischer, 8-stufiger „Connect and forget“-12-V-Ladevorgang
- Programme für kleinere und normale Batterien sowie AGM- und Recond-Modus

Art.-Nr.: 56-305



Art.-Nr.: 56-734

## MXT 14 EU

Vollautomatisches, 8-stufiges 24-V-Batterieladegerät für die Aufladung von 24-V-Batterien zwischen 28 Ah und 300 Ah sowie für die Erhaltungsladung von Batterien bis 500 Ah. Lädt mit 14 A.

- Integrierter Temperatursensor zur Optimierung des Ladevorgangs unter allen Wetterbedingungen



## MXTS 40

- Aufladung von 12-V-Batterien zwischen 20 Ah und 1.200 Ah sowie von 24-V-Batterien zwischen 10 Ah und 600 Ah
- Recond-Programm
- Temperatursensor zur Optimierung des Ladevorgangs in kalten Umgebungen Bietet eine einstellbare Konstanzspannung, um Schäden am Steuergerät aufgrund von Spannungsschwankungen bei der Programmierung zu vermeiden
- Leicht abzulesendes OLED-Display, das wichtige Ladeparameter wie Stromstärke, Spannung und nachgeladene Kapazität anzeigt
- Hochleistungsklemmen und 2,5 m lange, abnehmbare Hochqualitätsladekabel im Lieferumfang enthalten
- Elektronisch sicherer, mehrstufiger Schnellladevorgang

Art.-Nr.: 56-995



## PRO25SE

- Die perfekte, professionelle Lösung für das Laden von Batterien in der Werkstatt
- Geeignet für 12 V Blei-Säure (WET, MF, Ca/Ca, AGM, EFB, GEL)- und Lithium-Batterien (LiFePO4)
- Eine hochentwickelte Technologie stellt sicher, dass jede Batterie genau gemäß ihrem individuellen Bedarf sicher und schnell geladen wird
- Das spezielle Rekonditionierungsprogramm des PRO25SE für Blei-Säure-Batterien stellt entladene Batterien wieder her und überholt tiefentladene Batterien
- 6 m Kabel und Wandhalterung inklusive

Art.-Nr.: 40-197



## COMFORT CONNECT

### Verlängerungskabel 2,5 m

Für alle CTEK-Ladegeräte mit bis zu 10 A Leistung. Zum Anschließen an Zubehör wie z. B. Klemmen oder Schnellverbinder (Comfort Connect).

Art.-Nr.: 56-304



## COMFORT INDICATOR - Eyelet

Der Comfort Indicator Eyelet M6 und M8 verwendet ein einfaches „Ampelsystem“, um den Ladezustand Ihrer Batterie anzuzeigen. Mit dem Comfort Indicator Eyelet verfügen Sie über eine Permanentinstallation. Falls ein Laden erforderlich werden sollte, stecken Sie das CTEK-Ladegerät einfach ein und laden die Batterie.

Art.-Nr.: 56-629

## GYSFLASH GP - SERIE

### GYSFLASH 1.12 PL, 12V/1A

Art.-Nr.: 026902



### GYSFLASH 4.12, 12V/4A

Art.-Nr.: 029422



### GYSFLASH 6.12, 12V/6A

Art.-Nr.: 029378



### GYSFLASH 6 HERITAGE, 6/12V/1A

Art.-Nr.: 029538



### GYSFLASH 8.12, 12V/8A

Art.-Nr.: 029385



### GYSFLASH 9.24, 6/12V/9A, 24V/6A

Art.-Nr.: 029477



### GYSFLASH 30.12 PL, 12V/30A mit Halterung

Art.-Nr.: D08071



### GYSFLASH 20.12/24 PL- Set 12/20A, 24V/15A

Art.-Nr.: D26049



### BATIUM 7.12, 6/12V/7A

Art.-Nr.: 024496



### BATIUM 7.24, 6/12/24V/7A

Art.-Nr.: 024502



### BATIUM 15.12, 6V/7A, 12V/7A

Art.-Nr.: 024519



### BATIUM 15.24, 6/12/24/7A

Art.-Nr.: 024526



### GYSFLASH 101.24 CNT FV - 5m Kabel

Art.-Nr.: 025967



### GYSFLASH 123.12 CNT-FV

Art.-Nr.: D25677

### GYSFLASH 123.12 CNT-FV

Kabel 5 m

- 120 A Batterieladegerät mit 4 verschiedenen Modi (Ladung, Diag +, Showroom und Test) zur Ladung von Standard- & Lithium-Batterien
- Nennladespannung: 12 V
- Ladestrom: 120 A

- Geeignete Batteriearten: AGM-, Gel-, Blei-Säure-, Blei-Kalzium-, Start-Stop-, Spiralzellen-Starterbatterien und LiFePO<sub>4</sub>
- Kennlinie: IUoIoU
- Leistung: 2.000 W

**MEHR INFORMATION ERHALTEN SIE HIER:**

[www.alleswerkstatt.de](http://www.alleswerkstatt.de)



**alleswerkstatt**



## Projekta Starthilfe und Powerbank mit Rapid-Recharge-Technologie

- Die Intelli-Start- Jumpstarter von Projecta sind kompakt und dennoch leistungsstark um Autos, Boote, Motorräder, Aufsitzmäher und Wohnmobile in Gang zu halten
- Diese Starthilfegeräte nutzen die neueste und revolutionäre Akkutechnologie LifePO4 sowie die patentierte **Rapid-Recharge-Technologie**, um sich nach dem Gebrauch selbstständig wieder aufzuladen (40 Sekunden die Klemmen nach dem Startdes Fahrzeuges an der Batterie belassen)

### Hinweis:

- IS920 geeignet für Benziner bis 6,0 l Hubraum
- IS1220 geeignet für Benziner bis 7,0 l und Diesel bis 4,5 l Hubraum

Art.-Nr.: IS920



### ART.-NR. BESCHREIBUNG

IS920	IS920 Starthilfe & Powerbank, 900 A, 12V
IS1220	IS1220 Starthilfe & Powerbank, 1.200 A, 12V



## Power-Start Starthilfe 12 V, 700 A mit langem Kabel (175 cm)

- Power START PS-700-EL (extra lange Kabel = 175cm)
- Akustische Warnung bei Verpolung
- Hauptschalter
- Schutz gegen Spannungsspitzen
- Hochwertiger Akku und Ladegerät
- Gehäuse aus recyclingfähigem Polyethylen
- Vollisolierte Anschlussklemmen
- Anschlusskabel in Schweißgerätequalität
- 12 V Pkw Ladegerät
- In-Haus-Service-Reparatur-Center

Art.-Nr.: PS-700 EL

**MEHR INFORMATION ERHALTEN SIE HIER:**

[www.alleswerkstatt.de](http://www.alleswerkstatt.de)



**alles werkstatt**

## Power-Start Starthilfe 12/24 V, 700 A mit 1,6m langem Kabel

- Power START PS-1224E Starthilfegerät für alle Fahrzeuge mit 12/24 V
- Akustische Warnung bei Verpolung
- Hauptschalter
- Schutz gegen Spannungsspitzen
- Hochwertiger Akku und Ladegerät
- Gehäuse aus recyclingfähigem Polyethylen
- Vollisolierte Anschlussklemmen
- Anschlusskabel in Schweißgerätequalität
- In-Haus-Service-Reparatur-Center

Art.-Nr.: PS-1224E





## Mobilset - AU II

- EXA mobile Abgas-Absaug-Anlage
- Für Pkw und Transporter für die Durchführung der AU-Prüfung bei Benzin und Dieselfahrzeugen
- Mobile Anlage bestehend aus einem Abgasventilator-fertig montiert auf einem Ventilatorwagen-kippsicher und extrem leichtgängig durch 2 Bock- und 2 Lenkrollen einschließlich Motorschutzschalter als An- und Ausschalter sowie 5 m Kabel mit Gummistecker. Komplett mit 5 m abnehmbarem Abgasschlauch NW 150 für die Druckseite sowie einem montierten AU-Trichter (Saugöffnung 200 x 300 mm)
- Ventilator Typ SVE 10, 1.620 m<sup>3</sup>/h, 0,75 kW, 230 V, 50 Hz

Art.-Nr.: 101030



## Distanzset zwischen Ventilator und Schlauch

- Distanz-Set (Gesamtlänge 3,0 m) zwischen Ventilator und Abgasschlauch zur Verlängerung der Reichweite, wenn der Ventilator recht hoch an der Wand montiert wird
- Komplett in NW 160

Art.-Nr.: 716001



## Miniset VII - AU

- EXA Miniset VII - AU
- Für Abgassonderuntersuchung Pkw/Transporter
- Speziell für die AU entwickelte Absauganlage entsprechend den Vorgaben der TRGS 554
- Ventilator Typ SVD 12, 2.220 m<sup>3</sup>/h, 1,2 kW, 400 V, 50 Hz

Art.-Nr.: 101007

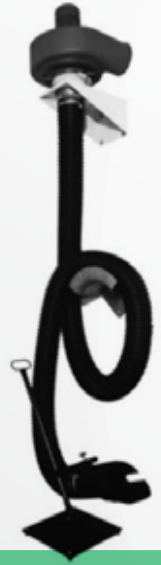

## Kompakt-Schlauchaufroller

in mechanischer Ausführung

- Gut geeignet für die Pkw-Werkstatt zur Durchführung der Benzin- und Diesel-AU-Prüfung
- Im Lieferumfang ist ein Schnellkupplungssystem für die Abgaszange und Standtrichter enthalten. Der Schlauchaufroller ist für die Wand- und Deckenmontage geeignet.

Art.-Nr.: 101011



## Abzweigstück für 2. Auspuffanlage - Pkw

- Abzweigstück für 2. Auspuffanlage - Pkw wird zwischen Schlauch und Standtrichter montiert um bei Fahrzeugen mit linken und rechten Auspuffendrohren, den 2. Auspuff bei der AU mit abzusaugen.

Art.-Nr.: 327076



## Dachausblasset

- Komplett in NW 160 (bitte bei Bestellung die Dachneigung angeben)

Art.-Nr.: 716002

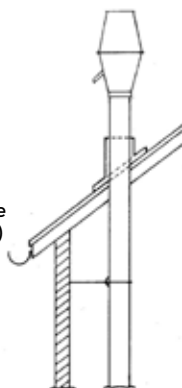

## Wandausblasset

- EXA-Wandausblas-Set mit Defelktorhaube
- Komplett in NW 160 für Pkw Anlagen

Art.-Nr.: 716003

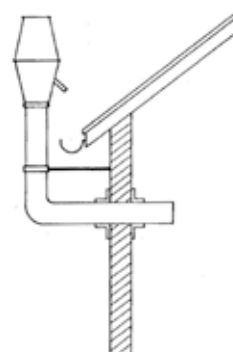

## Wandausblasset

NW 160 mit Ausblasstutzen

- Wandausblasset NW 160 mit Ausblasstutzen für die Druckseite

Art.-Nr.: 716004

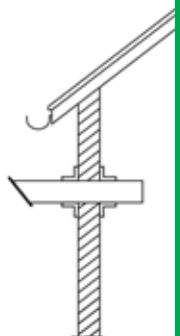



## Altölauffang-/Absauggerät AOS 1005/3

- Kombigerät zum Absaugen und Auffangen von Altöl (bekannter Herkunft, Flammpunkt > 55 °C) aus Maschinen und Fahrzeugen
- Die Absaugung erfolgt mittels Vakuumprinzip
- Behälterinhalt 80 Liter,
- 4 Räder, davon 2 Lenkrollen mit Lenkbügel
- Auch zum Auffangen unter Hebebühnen
- Runder Auffangtrichter Ø 600 mm
- Inkl. Saugsondensatz Typ SO-Satz
- Höhenverstellbar: 1.200-1.600 mm
- Maße ca. 600 x 600 x 1.200 mm (L x B x H), ca. 35 kg

Art.-Nr.: WA 01217



## Altölauffanggerät AOG 1003/3

- Zum Auffangen von Altöl (bekannter Herkunft, Flammpunkt > 55 °C) unter Hebebühnen
- Entleerung mittels Druckluft
- Behälterinhalt 80 Liter
- 4 Räder, davon 2 Lenkrollen und Lenkbügel
- 2 m Abgabe-Spiralschlauch
- Füllstandsanzeige mit Messskala
- Sicherheitsventil
- Absperrhahn und Klemmschraube für Druckentleerung
- Druckminderer-, fest auf 0,8 bar eingestellt
- Mit rundem Auffangtrichter Ø 600 mm
- Höhenverstellbar: 1.200-1.600 mm

Art.-Nr.: WA 01218

**MEHR  
INFORMATION  
ERHALTEN SIE HIER:**

[www.alleswerkstatt.de](http://www.alleswerkstatt.de)



**alles  
werkstatt**

## Füllstandsmelder

- Für Altölauffang-/Absauggerät AOS und Altölauffanggerät AOG
- Leuchtanzeige rot
- Inkl. Batterie

Art.-Nr.: WAZ 51514



## Papierrollenhalter für AOS / AOG

- Für Altölauffang- / Absauggerät AOS und Altölauffanggerät AOG
- Korrosionsgeschützte Stahlkonstruktion, verzinkt
- Variable Abrissronde
- Für Rollen bis max. 220 mm Breite geeignet

Art.-Nr.: WAZ 01219



## ABP 15

- Pumpe zum Umfüllen von AdBlue® und anderer wässriger Medien
- Ansaugstufe mit Fassgewinde G 2"
- Starker 12/230 V, 30 W Motor - für bis zu 15 Min. Dauerbetrieb Modernste Akkutechnologie: 12 V Li-Ion, 3.200 mAh, schnelle Ladezeiten, kein Memoryeffekt, bis zu 800l Fördermenge mit einer Akkuladung
- Inkl. 230 V Ladegerät/Netzteil mit 4 m Anschlusskabel
- Durchflussmenge ca. 15 Ltr./Min.

Art.-Nr.: 28 239



**MEHR  
INFORMATION  
ERHALTEN SIE HIER:**

[www.alleswerkstatt.de](http://www.alleswerkstatt.de)



**alles  
werkstatt**



## 1.000 Liter Vorrats- und Entsorgungstank

- Doppelwandiger Tank mit PE-Innenbehälter, Außenbehälter Stahlblechmantel doppelseitig, feuerverzinkt, 4 x 2" IG-Öffnungen, inkl. Stahlrohpalette, zugelassen für den Transport von Gefahrgütern nach Verpackungsgruppe II und Flammpunkt > 55 °C. Aufstellung ohne zusätzliche Auffangwanne
- Zulassung nach DIBT Nr. Z-40.21-118
- Eine Transportzulassung nach GCV-Straße und GCV-Eisenbahn ist für den Tank mit Palette vorhanden
- Inhalt 1.000 Liter, mit Palette, Gewicht ca. 83 kg
- Maße ca. 1.135 x 757 x 1.640 mm (L x B x H)

Art.-Nr.: 27 002

## Auffangwanne

- Auffangwanne mit Gitterrost und FüÙe, verzinkt
- Wannenvolumen 210 Liter
- Traglast max. 500 kg, Gewicht ca. 60 kg
- Maße ca. 800 x 1.200 x 325 mm (L x B x H)

Art.-Nr.: 25 001



## AFP 1200/1

- Abfüllplatz für die umweltgerechte Lagerung von Originalgebinden mit wassergefährdenden Flüssigkeiten wie Motoröl, Getriebeöl, Hydrauliköl und ähnliche Flüssigkeiten. Die in den Fassregalen integrierten Auffangwannen sind vom TÜV einer Baumusterprüfung unterzogen und zur Lagerung von wassergefährdenden Flüssigkeiten zugelassen
- Für 3 x 60 Liter und 1 x 200 Liter-Fass
- Auffangwanne Modell W 16 mit Gitterrost, 200 Liter-Auffangvolumen
- Inkl. Handhebelpumpe für Öle und Diesel, Modell 13012 mit Auslaufrohr
- Inkl. 3 Abgabeventile Typ MAV 20
- Inkl. 1 Liter Blechkanne, eichfähig, Typ BK 1
- Inkl. Kannenträger Typ KT/1
- Maße ca. 1.200 x 800 x 2.000 mm (L x B x H)

Art.-Nr.: 25 060





### Tankkompaktanlage, Elektroantrieb TE 2n, 1.000l, nicht eichfähig

- Tankkompaktanlage für Motoren-, Getriebe- und Hydrauliköle mit 1.000l Vorratstank und elektr. Zahnradpumpe
- Robuste, kompakte Tankanlage
- Vormontiert und anschlussfertig geliefert
- Zulassung nach WHG und VbF A III

#### Lieferumfang

- Doppelwandiger PE-Lagertank 1.000 l mit verzinkter Außenhülle mit verzinkter Außenhülle
- Elektrische Innenzahnradpumpe TZ 10 i
- Digitaler Handdurchlaufzähler FMOG, digital, nicht eichfähig, mit Motorenölauslauf
- Mechanische Füllstandsanzeige
- Schlauchtrommel eco 10 m, geschlossen

Art.-Nr.: 015 417 101

MEHR INFORMATION ERHALTEN SIE HIER:

[www.alleswerkstatt.de](http://www.alleswerkstatt.de)



### Ölabgabegerät DrumMobil 200 EP, nicht eichfähig

- Elektrisch betriebenes Ölabgabegerät für den universellen Einsatz im Werkstatt-, Tankstellen- und Industriebereich
- Universal-Transportwagen für die Aufnahme von Originalgebinden bis 220l
- Elektr. Zahnradpumpe TZ 10 i mit interner Überströmung
- Abgabeschlauch DN 12 3, 15 m lang
- Elektr. Handdurchlaufzähler FMOG ne
- Inkl. Motoren (montiert)- und Getriebeölauslauf (beigelegt)
- Saug- und Rücklaufleitung für 200l Fass
- Gerät wird vormontiert und anschlussfertig geliefert
- Ohne Fass
- Äußerst robuster Fahrwagen für die professionelle Anwendung
- Hochleistungs-Zahnradpumpe für maximale Lebensdauer
- Großer Lieferumfang für höchste Flexibilität
- Genaueste Abgabe durch hochwertigen Handdurchlaufzähler
- Sofort betriebsbereit

Art.-Nr.: 015 598 500



### Handpumpe HK 07

- Handpumpe HK0 7 inkl. Teleskopsaugrohr
- Zur Förderung von dünnflüssigen Mineralölen bis SAE 50

Art.-Nr.: 129 501 700



### Handpumpe OK 9 B

- Mit Teleskopsaugrohr 490-925 mm
- Handbetriebene Hubkolbenpumpe zur Förderung aus Fässern und Kleingebinden
- Für Motorenöle, Getriebeöle, Hydrauliköle
- Einfachwirkend
- Starrer Auslauf mit nachtropfsicherem Auslauf (der Lieferumfang beinhaltet keinen Flexschlauch zum Anschluss an Rohrleitungen o. Ä.)
- Schließvorrichtung für Vorhängeschloss

Art.-Nr.: 122 029 000





## Scheinwerfereinstellgerät SEG IV DLLX

- Mit digitalem Luxmeter
- Laser-Positionierhilfe
- Exzenterachse und Libelle zum Ausgleich von Bodenunebenheiten
- Mit Umlenkspiegel zum Einsehen des Prüfschirms von hinten
- Rollenfuß aus Polymerbeton
- Laservisier
- Optikkasten mit Umlenkspiegel
- Digitales Luxmeter
- Messbereich: 250 – 1450 mm

Art.-Nr.: 8PA 007 732-311

**MEHR  
INFORMATION  
ERHALTEN SIE HIER:**



## Scheinwerfereinstellgerät SEG V grün

Inkl. Rollenfuß mit Exzenterachse, Laservisier, Optikkasten mit Elektronik, Säule mit Maßband und Bedienungsanleitung

### Leistungsmerkmale:

- 8,4"-Touch-Display
- Fahrzeugidentifikation mit Car History
- Updatefähig
- Digitales Luxmeter
- Breitbandvisier
- Fresnel-Linse
- Libelle/Exzenterachse zur Neigungsverstellung
- Drehbare Säule zur Optikkastenausrichtung
- Schienengeeignet
- USB-Schnittstelle
- WLAN-Vorbereitung
- Kompatibel mit CSC-Tool
- Rollenfuß aus Polymerbeton
- Kalibrierfähig mit Hersteller-Justagegerät
- Zugelassen nach neuer HU-Scheinwerfer-Prüfrichtlinie § 29 StVZO

Art.-Nr.: 8PA 007 732-401





### 3D Achsmessgerät

WA100

Art.-Nr.: WA 06104

WA100 ist ein hochpräzises 3D-Achsmessgerät, welches dank einer schnellen und intuitiven Automatisierung zuverlässige Ergebnisse in Echtzeit gewährleistet

- Mobile Kameras, die sich an die Höhe der Hebebühne automatisch anpassen
- Messung von Radstand, Spurweite und Diagonalen beim Auto, zur Kontrolle eventueller Unfallschäden
- Messung mit 2 Targets: Für die Messung langer Fahrzeuge
- Felgenschlagkompensation mit angehobenen Rädern möglich
- Intuitive Benutzeroberfläche: Die Verarbeitung und das Drucken der Messprotokolle sind schnell und einfach
- Inklusive aktueller Autodata-Datenbank, für eine schnelle und übersichtliche Auswahl an verschiedenen Fahrzeugversionen
- Optionale Jährliche Online-Aktualisierung der Fahrzeugdatenbank
- Kompakte Targets
- Ergonomisches Design und leichter Zugang für Wartungsarbeiten
- Industrieller Computer mit Windows 10, SSD-Speicher und WiFi-Verbindung zur automatischen Aktualisierung der Software

#### MEHR INFORMATION ERHALTEN SIE HIER:

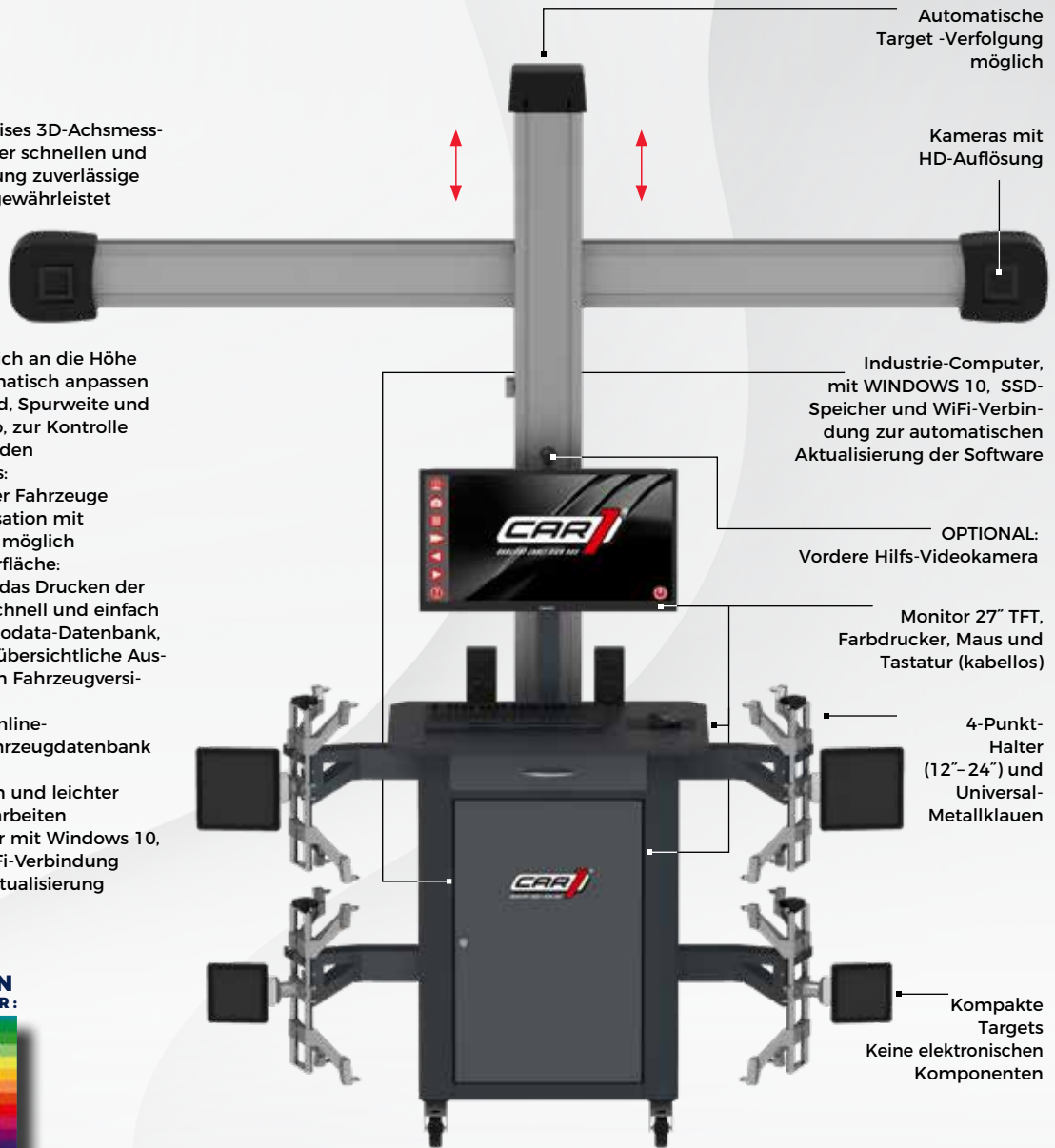

#### LIEFERUMFANG



4-Punkt-Halter (12"-24") und jeweils Universal-Metallklauen

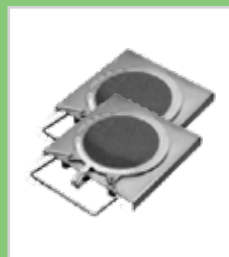

2 Mechanische Drehplatte

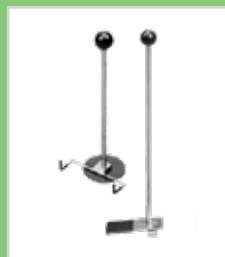

Pedal- und Lenrad-feststeller

- Steuerschrank
- 4 Targets und
- Datenbank für Kunden und Fahrzeuge

Optional: Mobilkit Art.-Nr.: WAZ 46DW032980

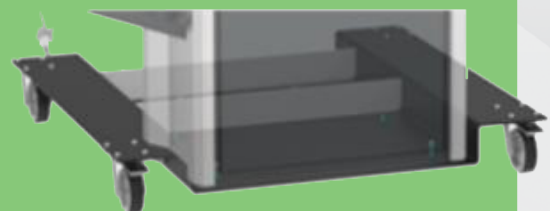



## geoliner 320

3D-Pkw-Achsmessgerät für die Vermessung direkt am Fahrzeug

- Komplettes 3D-Achsmessgerät für die Vermessung direkt am Fahrzeug: mit 2 hinteren Kameras und Radklammern AC700, 2 vorderen Targets mit Radklammern AC700 und zwei an der Bühne montierten Referenzkameras
- Kabellos mit WiFi-Anschluss sowohl für die Achsmesskomponenten als auch für den Anschluss ans Internet
- Neues einfaches Verfahren zur Eingangsvermessung mit kurzem Positionierweg auf dem Drehteller

Art.-Nr.: EEWAEU751H1

## geoliner 670 XD TT LIFT AC100

- 3D-Pkw-Achsmessgerät mit XD-Technik, Universalradklammern und Kameralift
- Mit Embedded PC, Festplatte, Netzwerkkarte - Betriebssystem Windows, Tastatur Deutsch - Bedienersoftware Pro42 Gold - Fahrzeugdatenbank - 24" TFT-Breitbildmonitor mit integrierten Lautsprechern - Infrarot-Fernbedienung
- Inkl. 33260 Premium Drehteller

Art.-Nr.: EEWAEU715G3



**MEHR INFORMATION ERHALTEN SIE HIER:**

[www.alleswerkstatt.de](http://www.alleswerkstatt.de)



**alles werkstatt**

## geoliner 790 AC100 TT

inkl 33260 Premium Drehteller

- Kabelloses 3-Kamera-Pkw-Achsmesssystem mit XD-Technik
- Mit Universalradklammern
- AC 100 Bluetooth-Datenübertragung
- Kommt ohne Kabel aus, erleichtert die Installation und erhöht die Mobilität
- Professionelle Ergebnisse und hohe Produktivität
- Hochauflösende Kameras mit verbesserter DigiSmart-Technik fokussieren die Targets automatisch, präzise und schnell synchron zur Hebebühne
- 3-Kamera-Messsystem-ideal für Durchfahrarbeitsplätze
- High-end-Bedienterminal mit Embedded PC
- 24" Flachbildschirm
- Neue kleine und leichte XD-Targets
- Universalradklammern AC100 mit Felgenspannbereich 11" - 22"
- Benutzersoftware Pro42 PLATINUM: ein hochauflösendes, auf Icons basierendes Softwareprogramm mit ALLEN erforderlichen Funktionen
- in einem One-Touch-Programmformat, das einzigartige
- DIAGNOSE-Informationen bietet

Art.-Nr.: EEWAEU753H8



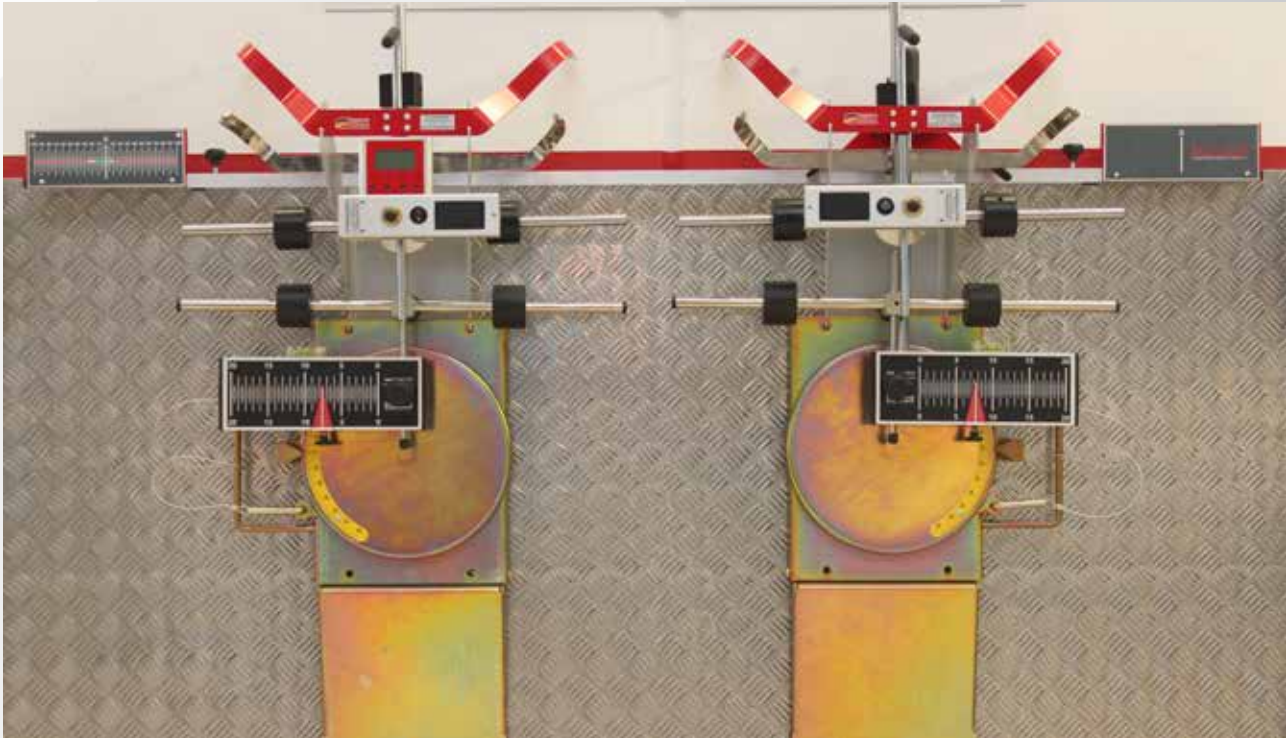

## HD-10 EasyTouch Achsmessanlage

zur Messung von Pkw und Transporter

- Alle Messwerte innerhalb von 10 Minuten inkl. Rüstzeit
- Schnelle Messung von: Spur, Sturz, Spurdifferenzwinkel, Nachlauf, Spreizung, Lenkradmittelstellung und Achsschrägstand
- Felgenschlagkompensation bei Bedarf
- Kein nivellierter Werkstattboden oder Hebebühne erforderlich

### Technische Daten

- Spurdifferenzwinkel
- Sturz bei Spur Null (Vorderachse)
- Radgröße Zoll: bis 22
- Radstand m: bis 9

**Art.-Nr.: HD-10 EasyTouch**

Nur in Verbindung mit HD-10 erhältlich.

## Absetzrampen

inklusive 2 Hinterachs-Drehplatten  
4 Absetzrampen aus Aluminium.



Art.-Nr.: RA-10

## HD-30 PLUS

- Messen Sie die Gesamtspur in nur einer Minute und erhöhen Sie so den Durchlauf in Ihrer Werkstatt
- Die Einzelspurmessung der Vorderachse wird direkt in Verbindung zum Fahrachswinkel ermittelt
- Dieses System ist erweiterungsfähig für die Fahrassistenzsystem-Justage

**Art.-Nr.: 7010**



**MEHR INFORMATION ERHALTEN SIE HIER:**

[www.alleswerkstatt.de](http://www.alleswerkstatt.de)



**alles werkstatt**





## SMT 300 Lecksuchgerät

- Voll ausgestattetes Gerät welches den Werkstätten verschiedenste Arten von Dichtigkeitsprüfungen an Fahrzeugen ermöglicht
- Geeignet für so gut wie jedes geschlossene System heutiger Fahrzeuge
- Das Gerät mit dem optionalen Zubehör ist geeignet für die Dichtigkeitsuntersuchungen z.B. an Kraftstoff- und Abgassystemen
- Der Leakfinder ist für Tests am Kraftstoffdruckrückführungssystem sowie auch anderen Anwendungen geeignet
- Es besteht sowohl die Möglichkeit geschlossene Kreisläufe wie das Ansaug- und Abgassystem zu testen, als auch Wind- und Wasserundichtigkeiten aufzufinden

Art.-Nr.: 0 684 102 300

## Werkzeugsatz BTG 5120

Der BTG 5120 Werkzeugsatz und die Ersatzteile von Bosch ermöglichen der Werkstatt in kurzer Zeit nicht nur einen fachgerechten Service, sondern erweitern auch das Leistungsangebot der Werkstatt.

Art.-Nr.: 0 986 615 637



## Prüfstand DCI 700

- Der Bosch DCI 700 Dieselprüfstand ist dank seines neuen Messsystems zukunftsfähig und kann Pkw und Nkw CR-Injektoren mit modernsten Einspritztechnologien wie Needle Closing Control (NCC) und Valve Closing Control (VCC) prüfen
- Dank kurzer Montage- und Testzeiten bietet der DCI 700 Ihnen und Ihrer Werkstatt hervorragende Testeffizienz. Vier Standardinjektoren können in weniger als 15 Minuten getestet werden
- Der Bediener steht am Prüfstand und kann die Injektoren anschließen, ohne sich bücken zu müssen - einer der vielen ergonomischen Vorteile, die den DCI 700 so benutzerfreundlich machen

Art.-Nr.: 0 683 725 001



## Remote Diagnostics Service

- Fahrzeugsysteme werden immer komplexer und neue Technologien können für die Werkstatt eine Herausforderung darstellen. Außerdem kann es sein, dass die Funktion der Mehrmarken-Diagnosegeräte aufgrund der Entwicklungsgeschwindigkeit nicht ausreichend ist
- Bosch-Experten /-Expertinnen können mit Hilfe des VCI's aus der Ferne auf das Fahrzeug zugreifen und Diagnosearbeiten durchführen. Das bietet die bestmögliche Lösung für die Werkstatt und sorgt für mehr Effizienz und Einfachheit im Arbeitsalltag.

### Die Vorteile auf einen Blick:

- Qualifizierte Bosch-Experten /-Expertinnen:
- Erfahrene Bosch-Experten /-Expertinnen identifizieren und führen komplexe Ferndiagnoseaufgaben durch

Art.-Nr.: RDS 500



## KTS 900 Truck

### KTS 900 Truck – Komplettlösung zur Diagnose an Nutzfahrzeugen

Der KTS 900 Truck ermöglicht Werkstätten professionelle und umfassende Diagnose an Lkws, Lieferwagen, Anhängern, Bussen und Geländefahrzeugen.

In Kombination mit der separat erhältlichen Diagnosesoftware ESI[tronic] 2.0 Truck sowie ESI[tronic] 2.0 OHW bleiben Werkstätten mit dem KTS 900 Truck auf dem aktuellen Stand und an der Spitze der Steuergerätediagnose von Nutzfahrzeugen.

## KTS Truck

### KTS Truck – Diagnosegerät für Nutzfahrzeugwerkstätten

Das modulare Diagnosegerät KTS Truck ist eine umfassende Einstiegslösung für Nutzfahrzeug- / Off-Highway-Werkstätten.

Die passende Diagnosesoftware ESI[tronic] 2.0 Truck (separat erhältlich) leitet Techniker Schritt für Schritt durch die Fehlersuche- und behebung sowie Wartung und Service – egal welche Fahrzeugmarke und welches Modell.

Optional erweiterbar mit dem DCU 220



KTS 900 Truck  
Art.-Nr.: 0 684 400 601



KTS Truck  
Art.-Nr.: 0 684 400 512

## KTS 980

Mit der Messtechnik vom KTS 590

Art.-Nr.: 0 684 400 620



## Diagnosemodule

- Robust und optimiert für den rauen Werkstatteintritt
- Dauerhaft mobiles und stabiles Arbeiten
- Durchdachte Details erleichtern die Arbeit
- Sichere Investition
- Flexibles Werkstattsystem
- PassThru-fähig
- Zusätzlich erhalten Sie alle Vorteile des KTS 560 und des DCU 220

## KTS 960

Art.-Nr.: 0 684 400 610



## KTS 590 (grau)

- Die neue Generation der Kommunikationsmodule KTS 560/590 setzen durch modernste Technik, wie der integrierten Ethernet-Schnittstelle, Maßstäbe und sind optimal auf die Nutzung der Diagnosesoftware ESI[tronic] 2.0 abgestimmt. Zur Vereinfachung Ihres Werkstattalltags können Sie die Kommunikationsmodule mit jedem Windows-PC, auf dem die ESI[tronic] 2.0 installiert ist, verbinden. Neben der Fahrzeugkommunikation können auch Messungen von Spannungen, Widerständen oder Strömen ganz einfach und schnell durchgeführt werden. Das KTS 590 enthält zudem ein 2-Kanal-Oszilloskop, mit dem Spannungs- und Stromverläufe nicht nur angezeigt, sondern auch direkt ausgewertet werden können. Alle im Fahrzeug vorhandenen Signale von Sensoren und Aktoren sind mit dem KTS 560/590 messbar
- Neben allen gängigen Fahrzeugschnittstellen werden bereits auch zukünftige, auf Ethernet basierende Schnittstellen unterstützt – auch im Parallelbetrieb mehrerer BUS-Systeme
- Dies ermöglicht Ihnen eine bis zu 100 Mal schnellere Datenübertragung als bei der bisherigen CAN-Technologie
- KTS 560/590 verfügen über eine weiterentwickelte PassThru-Schnittstelle. Diese ermöglicht Ihnen die Reprogrammierung der Steuergeräte über die Portale der Fahrzeughersteller nach Euro 5/6.

ART.-NR.	BESCHREIBUNG
0 684 400 591 grau	KTS 590 (grau)
0 684 400 561 grau	KTS 560 (grau)

**MEHR  
INFORMATION  
ERHALTEN SIE HIER:**



## Diagnosemodul

### KTS 250

Hochmodern und multifunktional

- Mit allen Funktionalitäten zur Fehlerdiagnose – ob in der Werkstatt oder unterwegs, einsatzbereit in Sekundenschnelle
- Mit der Diagnosesoftware ESI[tronic] ausgestattet und deckt über 150 Fahrzeugmarken ab
- Plug-and-Play mit Online-Lizenz: einfach einrichten und loslegen
- Automatische Fahrzeugerkennung und integrierte ESI[tronic] Diagnose-Datenbank: für schnelle und umfassende Fahrzeugscans

Art.-Nr.: 0 684 400 260

## FSA 740 (mit KTS 560)

Messmodul/Oszilloskop mit umfangreicher Sensorausrüstung und eingebautem Signalgenerator. Präzise und übersichtliche Menüstruktur mit Prüfschritten und Anschlussanleitungen. FSA 740 sagt Ihnen, welche Kabel Sie anschließen müssen! Mehr als 50 voreingestellte Komponentenprüfungen und fahrzeugspezifische Daten (Compacsoft-Abo erforderlich).

- Komplettlösung mit Fahrzeugen und eingebautem PC mit Windows
- Erweiterbar mit Steuergerät-Diagnose und Emissionssystemen
- Zeitsparendes Testen von Systemen und Komponenten, einschließlich Kompressions- und Batterieprüfung ohne Komponentenausbau
- Mit Compacsoft + ca. 50 voreingestellte Komponentenprüfungen. Anschluss, Kanäle, Bereich, Zeit & Trigger - alle durch einen Mausklick eingestellt

- Kundenberichte mit grünen/ gelben/roten Markierungen
- zur einfachen Erläuterung des Status des elektrischen Systems
- Neu! Praktische Anzeige aller Istwerte aus der Steuergerät-Diagnose in der FSA-Software in Verbindung mit dem KTS-Modul
- Eingebauter Signalgenerator zur Simulation von Sensorsignalen
- Speichern und Aufrufen von gespeicherten Wellenformen in der Datenbank und Erstellen von Prüfberichten für Ihre Kunden

Art.-Nr.: 0 684 013 742



## Diagnosetester FSA 050

### Kabelloser Diagnosetester

- Kabelloser Diagnosetester für das Prüfen von Hybrid- und Elektrofahrzeugen. Zusätzliche Multimeterfunktionen wie Spannungs-, Widerstands-, Kapazitäts- und Durchgangsprüfung
- Messungen auf der Hochvoltseite bis zu 600 V (CAT IV1)
- Prüfen des Isolationswiderstands bis 200 GOhm bei Prüfspannungen von 50 bis 1.000 V in unterschiedlichen Prüfmodi (t, PI oder DAR2)
- Speichern, Auswählen und Darstellen von Messergebnissen auf FSA 050 oder für FSA 7xx, FSA 500

Art.-Nr.: 0 684 010 050





# BOSCH

## DAS 3000

Kalibrier- und Justagevorrichtung für Fahrerassistenzsysteme

- Computergesteuerte Kalibriereinrichtung mit optimaler Messgenauigkeit nach den höchsten OEM-Vorgaben
- Schnelle und effiziente Kalibrierung durch kameragestützte Ausrichtungsmethode ohne Achsmesstand
- Das Multi-Board ermöglicht sowohl die Kamera- (VW-Gruppe) als auch Radar-Kalibrierung mit nur einer Tafel
- Div. Kalibriertafel-Startersets und eine Vielzahl weiterer einzelner Kalibriertafeln verfügbar

Art.-Nr.: 0 684 300 109



**MEHR INFORMATION ERHALTEN SIE HIER:**

[www.alleswerkstatt.de](http://www.alleswerkstatt.de)



**alles werkstatt**



## Kalibrierplatten-Set

Für 360 Grad Kameras  
2. Generation (CTA 500-1)  
der Volkswagen-Gruppe

- 2 Kalibrierplatten lang (ca. 8.000 mm x 800 mm)
- Klemmleisten
- Ausrichtmethode: Maßband

Art.-Nr.: 1 688 130 800

## Kalibrier-Set für Heckkameras

(CTA 501-1) der Volkswagen-Gruppe

Lieferumfang

- 1 Kalibrierplatte (ca. 2.000 mm x 700 mm)
- 1 Ausricht- & Klemmleiste passend für DAS 3000
- Dualboard
- Aufbewahrungstasche

- Ausrichtmethode: Programmgeführt über DAS 3000

Art.-Nr.: 1 688 130 801

## CSC Tool Digital

Inkl. Radaufnehmer

- Das neue CSC-Tool Digital bildet die platzsparende Alternative zum CSC-Tool SE: Die großformatigen Kalibriertargets für Frontkameras werden von Hella Gutmann digital zur Verfügung gestellt und in der Werkstatt über den zugehörigen Kurzdistanz-Beamer auf den Screen des CSC-Tools projiziert. Das eröffnet einen weiteren Vorteil: Die Targets stehen schneller zur Verfügung, neue Fahrzeugmodelle können früher kalibriert werden
- Der Bezug der digitalen Kalibriertargets erfolgt über die App CSC-Tool Digital, die bequem über den Apple App Store bezogen werden kann. Die Übermittlung der digitalen Kalibriertargets an den Beamer übernimmt eine im Lieferumfang enthaltene Apple-TV-Box an der Oberkante des Screens. Die Ansteuerung und Selektion der benötigten Targets erfolgt via Fernbedienung
- Der Bezug der Kalibriertargets wird über die In-App Kaufabwicklung realisiert. Der Nutzer kann flexibel zwischen verschiedenen Bezugsvarianten wählen

Art.-Nr.: 8PZ 015 269-131

**MEHR  
INFORMATION  
ERHALTEN SIE HIER:**

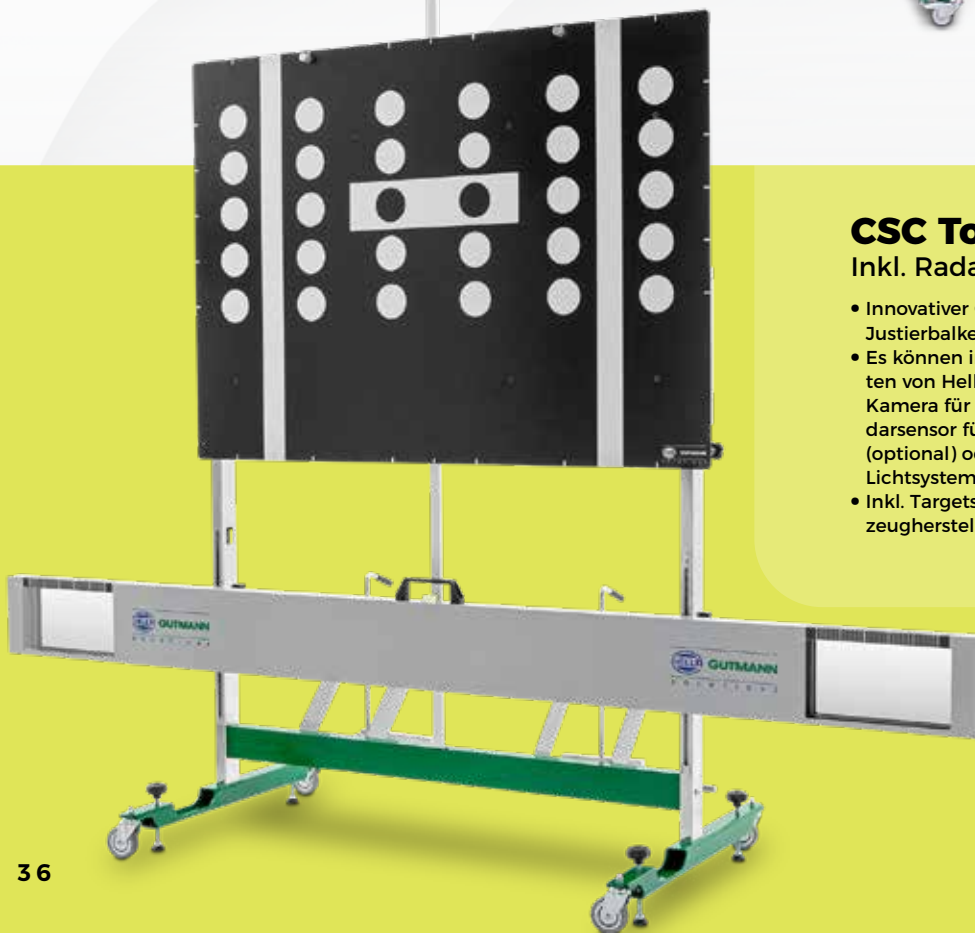

## CSC Tool SE

Inkl. Radaufnehmer

- Innovativer Grundträger mit Justierbalken und Kalibriertafel
- Es können in Verbindung mit den Diagnosegeräten von Hella Gutmann Solutions etwa die Frontkamera für den Spurhalte-Assistenten, der Radarsensor für das ACC-Adaptive Cruise Control (optional) oder die Kamera für ein adaptives Lichtsystem kalibriert werden
- Inkl. Targets zur Kamera-Kalibrierung für Fahrzeughersteller: Volkswagen, Audi, Seat und Skoda

Art.-Nr.: 8PD 015 269-101



## mega macs X inkl. SDI X4

Softtouch-Gehäuse, designt für Langlebigkeit

Das robuste Gehäuse des mega macs X beinhaltet die gesamte Logik, also der Prozessor, die Diagnosesoftware und die integrierten Diagnoseprotokolle – darunter auch für die Zukunft die CAN FD und DoIP Protokolle. Das durchdachte Gerätekonzept bietet viele technische Details, wie z. B. den umlaufenden Kabelkanal und eine Magnetfläche, die den CARB-Stecker in der richtigen Position am Gehäuse fixiert. So wird der mega macs X zu einer kompakten Einheit, die sich bei Nichtbenutzung sauber auf der Dockingstation ablegen und induktiv laden lässt. Bei der Diagnose bestätigt ein grüner LED-Laufbalken auf der Vor- und Rückseite des Geräts die aktive Fahrzeugkommunikation. Andere Funktionen werden über die partielle Beleuchtung des sogenannten Swoosh signalisiert. Eine im mega macs X integrierte Halterung ermöglicht seine Positionierung an der Seitenscheibe des Fahrzeugs und sichert damit auch an Fahrzeugen mit chrombedampfter Verglasung stets die stabile drahtlose Verbindung zur Anzeige-/Bedieneinheit. Welche Anzeige- und Bedieneinheit Sie für die Fahrzeugdiagnose einsetzen, liegt bei Ihnen.

Art.-Nr.: 8PD 015 265-841

**MEHR  
INFORMATION  
ERHALTEN SIE HIER:**



## Profi-Paket HG4 II AU Benzin/Diesel

- Leitfaden 5, inklusive neue Solldaten
- Schnelle und flexible Anwendung des Dieselopazimeters
- Keine lästigen Kabel versperren den Weg – drahtlose Kommunikation via Bluetooth
- Alles perfekt verstaut – die neue Gerätestation bietet neben Stauraum für Zubehör auch Platz für Drucker und TFT-Anzeige
- Fahrzeugidentifikation über VIN und über die Car History
- Basiseinheit mit bewährter Benzinmesstechnik in kompaktem Gehäuse
- Neue, zukunftsfähige Prozessortechnik auf Linux-Basis
- Neues, kompaktes und hochauflösendes Dieselopazimeter
- Datenübertragung vom Dieselopazimeter via Bluetooth
- OBD-Datenerfassung durch bewährtes HG4-VCI
- Drahtlose Datenübertragung vom HG4-VCI

Art.-Nr.: S34220\*





## AXONE NEMO 2 Pkw + Navigator TXT MULTIHUB

- Angebotspaket AXONE Nemo mit Navigator TXTs
- Mit Diagnosesoftware IDC5 Pkw Premiuminkl. Supercar Software und 12 Monate Updatesowie
- Serviceverträge für techn. Mitteilungen
- CallCenter und behobene Fehlerdatenbank

Art.-Nr.: APP23.1-OB



## NAVIGATOR Nano S

Mit IDC5 Pkw für PC

- Unübertroffene Diagnoseabdeckung mit über 350.000 Auswahlmöglichkeiten
- Vereinfachte Pkw-Identifikation per VIN oder Motorcode
- Automatische Fehlerspeicherabfrage aller bekannten Systeme (TGS3)
- Möglicher Zugriff auf die TEXA-Datenbank „Behobene Fehler“ per Google® Suchfunktion
- Durchführung von Einstellungen und Codierungen
- Inkl. 12 Monate Update sowie Serviceverträge für techn. Mitteilungen CallCenter und behobene Fehlerdatenbank



Art.-Nr.: APP22-OB

## RCCS 3 mit Monitor für Fahrerassistenzsysteme ADAS Pkw

- Mit dem RCCS 3 hat TEXA die Schwelle von der analogen zur digitalen Kalibrierung von Fahrerassistenzsystemen überschritten. Das RCCS 3 verfügt über einen 75" 4K Monitor mit dem die Kalibriertargets herstellerkonform dargestellt werden
- Darüber hinaus wurden die Feineinstellungsmöglichkeiten nochmals verbessert und der Monitor kann nicht nur in der Höhe, sondern auch seitlich verstellt und nach vorne gekippt werden. Ebenfalls wurde die Feineinstellung, zur genauen Positionierung des Monitors zum Fahrzeug, verbessert
- Diese sorgt dafür, dass der Halterahmen des Monitors seitlich gekippt werden kann, ohne das komplette Modul bewegen zu müssen. Die Rollen sowie der komplette Aufbau des RCCS 3 wurden verstärkt, um es damit noch robuster gegenüber den täglichen Anforderungen zumachen

Art.-Nr.: S1261D

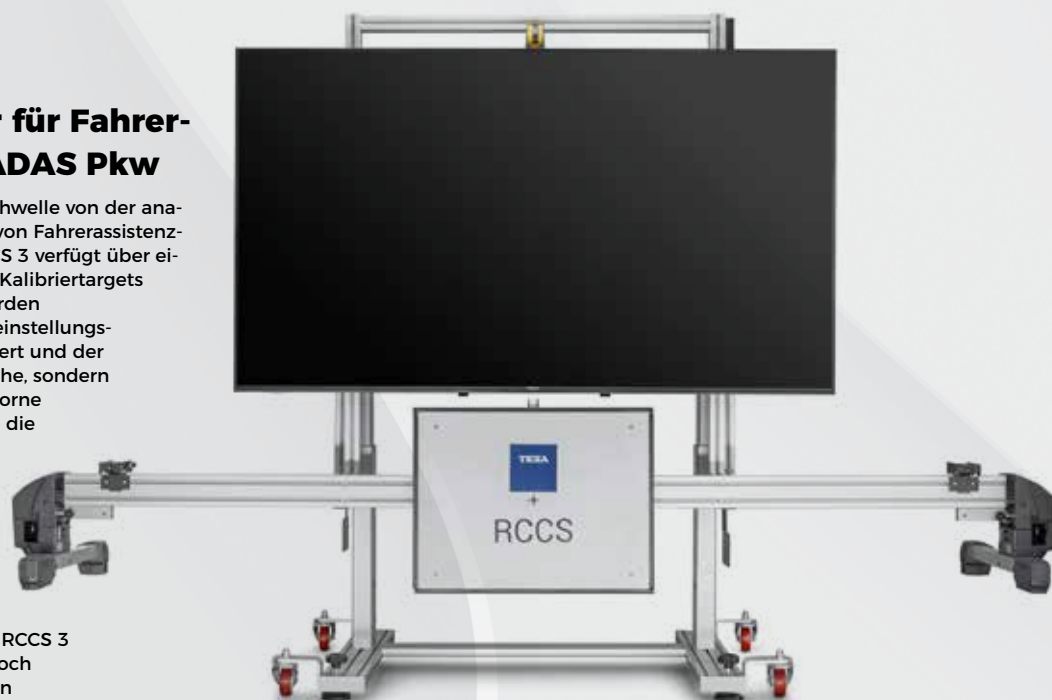

\*die abgebildeten CCD Sensoren sind optionales Zubehör und gesondert zu bestellen.



## **PDL 5600 ON-BOARD-DIAGNOSETESTER**

- Superschnelles Hochfahren: betriebsbereit in nur 5 Sekunden
- Integriertes SMX-Betriebssystem, speziell für Diagnosefunktionen entwickelt – schnell und zuverlässig
- Automatische ID - erkennt automatisch das Fahrzeug inklusive richtiger ECU und Motorvariante
- EOBD-Kabel mit integrierter Beleuchtung für einfachen und schnellen Anschluss
- Code-Scan erzeugt ein Systemprotokoll
- Umfangreiche Fahrzeugmarkenabdeckung für alle wesentlichen Fahrzeughersteller. Die Abdeckung umfasst herstellerspezifische Codes, Live-Datenaufzeichnung, Funktionstests und Anlern- und Anpassungsfunktionen
- Farbiger 8 Zoll-Touchscreen und Daumenwippe für schnelles Navigieren

- Bis zu 8 Live-Datenparameter werden gleichzeitig auf dem Bildschirm digital angezeigt
- Integriertes Scantool mit umfassenden Funktionen und Hochgeschwindigkeits-Oszilloskop / Aufzeichnungsgerät – alles in einem
- Mit dem exklusiven benutzergeführten Komponententester wissen Sie sofort, welche Tests und Anschlüsse durchgeführt werden müssen und welche Ergebnisse zu erwarten sind
- Zugriff auf Servicebulletins mit Angaben direkt vom Hersteller

Art.-Nr.: EEMSDE141A

**MEHR  
INFORMATION  
ERHALTEN SIE HIER:**

[www.alleswerkstatt.de](http://www.alleswerkstatt.de)



 **alles  
werkstatt**



## **PDL 8000**

- On-Board Diagnosegeräte mit intelligenter Diagnose
- SureTrack - Häufig benutzte Graphiken des spezifischen Fahrzeug- und Diagnose-Fehlercodes
- Technische Service-Bulletins hinsichtlich des Originalzubehörs (Original Equipment Manufacturer (OEM), Technical Service Bulletins (TSBs)), die sich speziell auf das Fahrzeug und den Fehlercode beziehen
- Funktionstests für die Überprüfung der Funktionsfähigkeit der Komponenten; Rückstellverfahren für den Abschluss der Reparatur nach dem Austausch von Komponenten. Es werden nur diejenigen angezeigt, die sich auf diesen Fehlercode beziehen.
- Geführte Komponententests werden gefiltert, um diejenigen anzuzeigen, die als für den Fehlercode relevant vorgeschlagen werden.
- Integriertes Multifunktionswerkzeug mit Scanner, Oszilloskop, Messgerät und geführten Komponententest

Art.-Nr.: EEMSDE143A





## BEA 950 S1

Mit der BEA 950 S1 rüsten Sie Ihre Werkstatt für die Zukunft.

- Sie beinhaltet einen PC, Bildschirm, Maus und Tastatur
- Alle Komponenten wie Messmodule KTS 560, der PC, der Monitor, die Tastatur, der Laserdrucker oder auch die Fernbedienung können komfortabel auf dem robusten Fahrwagen verstaut werden
- Der 24-Zoll-Monitor bietet besonders gute Lesbarkeit aus der Ferne
- Die BEA 950 S1 ist die Premium-Lösung von Bosch, um effiziente Abgasuntersuchungen gemäß AU-Leitfaden 5.01 durchzuführen

Art.-Nr.: 0 684 123 350

**MEHR  
INFORMATION  
ERHALTEN SIE HIER:**



## System- und Diagnosetester

FSA 740 AU

- Hochwertige Grundausstattung
- FSA 740 AU bietet Profi-Funktionen für Motortest, Fahrzeugdiagnose und Abgasuntersuchung bei Benzin und Dieselfahrzeugen. Sämtliche Sensoren für die gesetzliche Abgasuntersuchung sind in der Grundausstattung enthalten. Mithilfe von Upgrade-Kits können Sie den Funktionsumfang erweitern und optimal an Ihren Bedarf anpassen.
- In Kombination mit Bosch FSA 050 sind auch Tests und Prüfungen an Elektro- und Hybrid-Fahrzeugen möglich

Art.-Nr.: 0 684 013 747

**ERWEITERBAR ZUR  
PARTIKELZÄHLUNG  
MIT LEITFADEN 6!**



## BEA 550 kombi inkl. KTS 515

- System bestehend aus BEA 060, BEA 070, BEA 030 KTS 515 Laptop / DCU 220 (nicht im Lieferumfang) und Koffer für Zubehör
- Flexibel im Einsatz, da klein, leicht und transportabel
- Benutzerfreundlich – kabellose Funkverbindung zwischen PC, BEA 070, BEA 030 und KTS 5XX
- Einfach – Anwendung in Verbindung mit handelsüblichem PC (Laptop, Netbook)
- Speziell für und mit Prüforganisationen entwickelt
- Ideal für die mobile Abgasuntersuchung vor allem in Prüforganisationen
- Optional – Akkubetrieb bei BEA 070

Art.-Nr.: 0 684 105 500





## Druckluftkompressor

CairClassic 730-10 ST

Stationäre Kolbenkompressor-Anlage mit Keilriemen-Antrieb und stehend (vertikal) untergebautem Druckluftbehälter für den professionellen Einsatz in der Werkstatt-Technik sowie in der Industrie.

- Spannung V: 400
- Betriebsdruck bar: 8
- Abschaltdruck bar: 10
- Abschaltdruck regelbar
- Zylinder/Stufen: 2/2

Art.-Nr.: WA 01211



MEHR INFORMATION ERHALTEN SIE HIER:

www.alleswerkstatt.de

## Mobile Kolbenkompressoren

### CairMobil

Ölgeschmierte Kolbenkompressoren in robuster Werkstattdurchführung mit Keilriemenantrieb. 10 bar.

CAIR MOBIL	350	480	730
SPANNUNG	230 V	400 V	400 V
BETRIEBSDRUCK	8 bar	8 bar	8 bar
ABSCHALTDRUCK regelbar	10 bar	10 bar	10 bar
ZYLINDER/STUFEN	2/1	2/1	2/2
ANSAUGLEISTUNG	345 l/min	539 l/min	727 l/min
LIEFERMENGE EFFEKTIV	228 l/min	377 l/min	582 l/min
DRUCKBEHÄLTERINHALT	50 l	90 l	90 l
VERDICHTERDREHZAHL	1.570 U/min	1.400 U/min	1.000 U/min
MOTORLEISTUNG	2,2 kW	3,0 kW	4 kW
ART.-NR.	WA 01214	WA 01248	WA 01215



Abbildung ähnlich



## CairMaxi 870-10/2x90 Silent D

- Geringer Platzbedarf, flexibles Handling
- Besonders kompakte Bauweise dank speziell konzipierter Druckluftbehälter-Lösung mit 2 x 90l Volumen
- Geringer Platzbedarf – die Anlage misst in der Breite lediglich 120 cm in der Tiefe 80 cm und eignet sich so perfekt zur Aufstellung bei geringen Platzverhältnissen!
- Durch die Montage auf einer robusten Schwerlastpalette aus Kunststoff kann die Anlage sowohl stationär, als auch mobil eingesetzt werden
- Die Maschine ist Baumuster geprüft durch den TÜV NORD und braucht somit KEINE Erstinbetriebnahme- Prüfung durch eine ZÜS wie z. B. TÜV oder Dekra
- Auch die wiederkehrenden Prüfungen können durch Sachkundige erfolgen

Art.-Nr.: K14100875D

**MEHR  
INFORMATION  
ERHALTEN SIE HIER:**

[www.alleswerkstatt.de](http://www.alleswerkstatt.de)



**alles  
werkstatt**

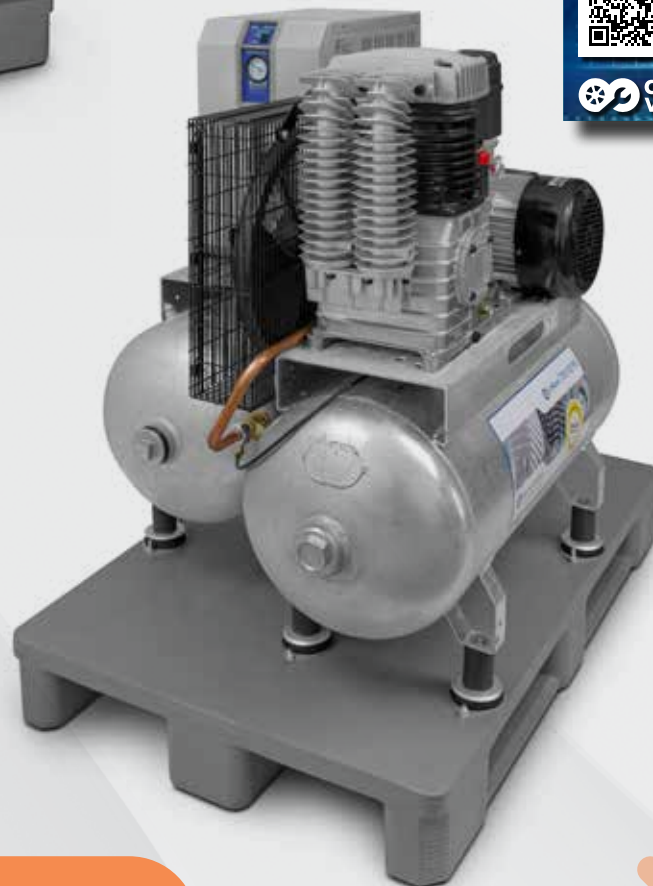

## CairMaxi 730-10/2x90 D

- Geringer Platzbedarf, flexibles Handling
- Besonders kompakte Bauweise dank speziell konzipierter Druckluftbehälter-Lösung mit 2 x 90l Volumen
- Geringer Platzbedarf – die Anlage misst in der Breite lediglich 120 cm, in der Tiefe 80 cm und eignet sich so perfekt zur Aufstellung bei geringen Platzverhältnissen
- Durch die Montage auf einer robusten Schwerlastpalette aus Kunststoff kann die Anlage sowohl stationär, als auch mobil eingesetzt werden
- Die Maschine ist Baumuster geprüft durch den TÜV NORD und braucht somit KEINE Erstinbetriebnahme-Prüfung durch eine ZÜS wie z. B. TÜV oder Dekra. Auch die wiederkehrenden Prüfungen können durch Sachkundige erfolgen

Art.-Nr.: K03100737

## Kondensatableiter

### Bekomat 31

Elektropneumatisch-niveaugesteuerter Kondensatableiter für den professionellen Einsatz in der Werkstatt-Technik sowie der Industrie. Die Kondensatableitung erfolgt ohne Druckluftverlust und ohne lautes Abblasen.

Betriebsdruck max. bar: 16



Art.-Nr.: Z0400001





### CairMobil 730 Maxi

- Mobiler, ölgeschmierter Kolbenkompressor für den professionellen handwerklichen sowie gewerblichen Einsatz in hochwertiger 2-stufiger Qualitätsbauweise mit Keilriemen-Antrieb
- Druckluftbehälter innen und außen
- Tauchbad feuerverzinkt-, Gefertigt nach der gültigen EG-Druckgeräterichtlinie 2014/29/EU
- Keine Inbetriebnahme-Prüfung durch Sachverständige einer ZÜS (TÜV/Dekra) nötig, da werksseitig bereits Baumuster geprüft durch den TÜV NORD

Art.-Nr.: K27100730V



MEHR INFORMATION ERHALTEN SIE HIER:

[www.alleswerkstatt.de](http://www.alleswerkstatt.de)



alleswerkstatt



### CairMobil 540 Maxi

- Mobiler, ölgeschmierter Kolbenkompressor für den professionellen handwerklichen, sowie gewerblichen Einsatz
- Hochwertig verarbeiteter 1-stufiger Verdichterblock mit 2 Zylindern und optimalem Wirkungsgrad
- Druckluftbehälter innen und außen
- Tauchbad feuerverzinkt-, Gefertigt nach der gültigen EG-Druckgeräterichtlinie 2014/29/EU
- Die Maschine ist Baumuster geprüft durch den TÜV NORD und braucht somit KEINE
- Erstinbetriebnahme-Prüfung durch eine ZÜS wie z. B. TÜV oder Dekra. Auch die wiederkehrenden Prüfungen können durch Sachkundige erfolgen
- Das Zertifikat stellen wir auf Wunsch gerne zur Verfügung

Art.-Nr.: K27100540V

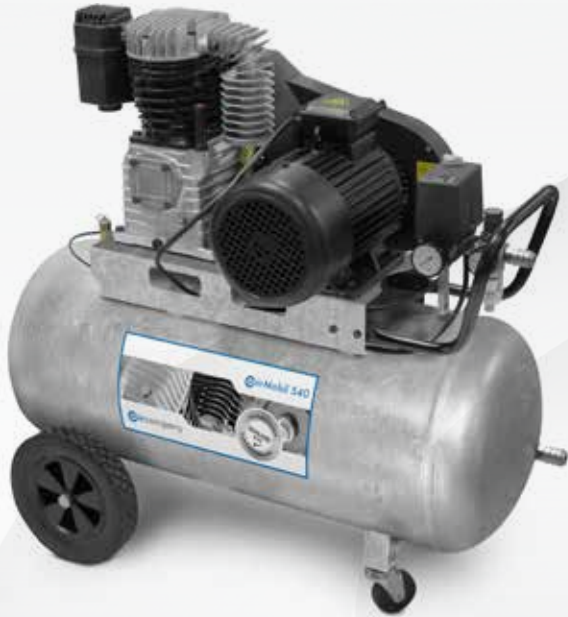

### CairMobil 440 PLUS

Mobiler, ölgeschmierter PREMIUM Kolbenkompressor

- Für den professionellen handwerklichen sowie gewerblichen Einsatz. Dort, wo regelmäßig und dauerhaft Druckluft gebraucht, sowie eine kompakte und robuste Bauweise gewünscht wird, ist dieser Kompressor die richtige Wahl
- Der 3 -Zylinder PREMIUM Verdichter zählt zu den leistungsstärksten Geräten seiner Motorklasse am Markt

Art.-Nr.: K26100440



## Standfüllmesser "airquick"

0-10 bar mit Tankstellenstecker, geeicht

- Der tragbare Standfüllmesser mit Lufttank "airquick" ist das ideale Gerät für den mobilen Reifendruckservice. Die einfache Einhandbedienung durch den Plus/Minus-Handgriff ist auch für Nicht-Fachleute ohne Anleitung verständlich
- Das schräggestellte große Manometer ist leicht ablesbar
- Wird mit 2-jähriger Eichung ausgeliefert
- Füllschlauch Länge 100 cm.

Art.-Nr.: 350.20



## Variobloc Wartungseinheit 1/4"

bestehend aus Filterdruckregler und Druckluftöler

- Baugröße I
- Anschlussgewinde G 1/4"
- Handablassventil
- Manometer (p1 0-16 bar)
- Kompaktverbindungs-Set mit T-Halter zur Blockmontage
- Behälter Polycarbonat mit Metallschutzkorb
- Betriebsdruck max. bar: 16
- Anschlussgewinde: G 1/4"
- Nenndurchfluss: 1.500 l / min
- Regelbereich: 0,5-16 Bar
- Öler: ab 50 l/min
- Gehäuse: Zink Druckguss

Art.-Nr.: 488.221S



## Reifenfüller "euroair"

0-12 bar mit Momentstecker konformitätsbewertet

- Der klassische Handfüllmesser mit Manometer  $\varnothing$  80 mm ist das typische Profigerät für Tankstelle und Werkstatt, hunderttausendfach bewährt
- Die Einhebelbedienung zum Ablassen (halb gedrückt) und Füllen (ganz gedrückt) ist nahezu selbstbedienungsgerecht. Lieferbar mit bewährtem Hebelstecker, schnellem Momentstecker oder universellem, gekröpftem doppelten Tankstellenstecker (speziell für Zwilling- bzw. Motorradreifen geeignet)
- Wird mit 2 jähriger Eichung ausgeliefert

Art.-Nr.: 151.2221

## Schlauchaufroller- Sicherheits-Paket

12 m mit Druckknopfsicherheitskupplung

- Schlauchaufroller mit Metallgehäuse, Schlauch 9,5 x 13 mm, Anschluss G 3/8 A, Schlauchlänge 12 m mit Druckknopfsicherheitskupplung
- Mit automatischer Rücklaufarretierung und einfacher Freischaltung
- PU-Schlauch mit Gewebeeinlage, mit Knickschutzfeder
- Geeignet für Luft und Wasser
- Schlagfestes Metallgehäuse, innen und außen einsetzbar
- Schwenkbare Halterung aus Stahl für Wand- und Deckenmontage
- Mit abschaltbarer Arretierung

Art.-Nr.: E48322



## Spiralschlauch

- Schläuche beidseitig komplett eingebunden mit drehbaren Anschlussgewinden (Messing verzinkte Anschlüsse mit Dichtring)
- Ohne Querschnittsverengungen
- Mit axialen Anschlüssen
- Knickfest durch Knickschutz
- Extrem flexibel
- Geringerer Abrieb als bei Polyamid-Schläuchen durch weiche Oberfläche, dadurch Gefahr des Verkratzens von empfindlichen Oberflächen wesentlich geringer
- Farbe blau
- PU; 10 x 6,5 mm; 7,5 m;  $\varnothing$  60 mm; G1/4 MS verzinkt

Art.-Nr.: E40806



## RC6067 Säge (Vibrationsarm)

- Elegant kraftvolle Druckluftsäge (Vibrationsarm) mit Komposit-Handgriff und Abluft nach hinten (der Anschluss eines Abluft-Schalldämpfer-Systemes DUS 21 (8951011867) ist möglich)
- Sehr gut geeignet zum Zerteilen von Holmen und mehrlagigen Blechteilen - auch komplett mit Klebe- und Dichtungsmaterial
- Bei Benutzung der langen RODCRAFT Sägeblätter können Profile und Schalldämpferrohre sogar in einem Schnitt bearbeitet werden. Durch die elegante Form und eine Anti-Rutsch-Beschichtung liegt sie in jeder Arbeitslage perfekt in der Hand
- Das Gerät kann mittels Adapter zur Druckluftfeile umgebaut werden (Sonderzubehör - Artikelnummer: 8951011531)

Art.-Nr.: 8951079011



## RC7155 Bandschleifer 10 x 330 mm

- Kleiner Bandschleifer mit drei Schleifbändern speziell für Arbeiten an engen Stellen
- Durch die Schnellspannvorrichtung ist der rasche Bandwechsel auch mit einer Hand möglich
- Zum Einstellen der optimalen Arbeitsposition läßt sich der Handgriff um die Antriebsrolle schwenken

Art.-Nr.: 8951072041



## RC3678 Ratschenschrauber 1/2"

- Ideal für alle Anwendungen, bei denen hohe Drehzahlen für schnelles Arbeiten und hohes Drehmoment benötigt werden
- Planetengetriebe mit 3 Kegelrädern
- Kopf geschlossen für höheres manuell aufgebrachtes Drehmoment
- Hoch belastbarer Antrieb mit Kugelsicherung
- Abluft 360° verstellbar, 4 Leistungsstufen per Ring einstellbar
- Max. Drehmoment: 100 Nm
- Drehzahl: 190 1/min

Art.-Nr.: 8951000372

## 1/2"-Schlagschrauber "The Beast"

RC2277

- 1/2" Schlagschrauber aus Komposit-Material
- Robustes Doppel-Hammer-Schlagwerk
- 3 stufige Leistungs-regulierung im Rechtslauf, beim Lösen immer volle Leistung
- Luftauslass nach unten aus dem Handgriff
- 360° drehbarer Lufteinlass
- Antrieb: 1/2"
- Max. Drehmoment: 1.300 Nm
- Max. Lösemoment : 1.950 Nm
- Schlagwerk: Doppelhammer
- Drehzahl : 8.200 U/min
- Gewicht: 2 kg

Art.-Nr.: 8951000349



## 1/2 " Mini-Druckluft-Schlagschrauber

RC2203

- Das ideale Werkzeug für Arbeiten auf engem Raum
- Extrem leicht: Perfekt ausbalanciertes Gewicht von 1,1 kg, gewährleistet einen langen, ermüdungsfreien Einsatz
- Leistungsstark: 1.254 Nm max. Lösemoment: 650 Nm max. Drehmoment: Im Linkslauf innerhalb von 10 Sek.
- Ultra kompakt: nur 90 mm lang
- Antrieb: 1/2"
- Max. Drehmoment: 650 Nm
- Max. Lösemoment : 1.254 Nm
- Schlagwerk: Doppelhammer
- Drehzahl : 10.500 U/min
- Gewicht: 1,1 kg

Art.-Nr.: 8951000387

## 3/4"-Schlagschrauber

RC2377

3/4" Schlagschrauber aus Komposit für multiple Anwendungen. Robuster Rechts-/Linksumschalter mit Leistungsregler (anziehen). Luftauslass nach unten aus dem Handgriff. Drehbarer Lufteinlass. Schmiernippel für Schlagwerk.

- Antrieb: 3/4"
- Max. Drehmoment: 1.950 Nm
- Max. Lösemoment : 2.200 Nm
- Schlagwerk: Doppelhammer
- Drehzahl : 5.760 U/min
- Gewicht: 3,5 kg

Art.-Nr.: 8951000045





## Bremsen-Service-Geräte

- Ein-Mann-Bedienung
- Für alle ABS-, EDS-, ESP-Anlagen und Hydraulik-Kupplungen geeignet

### BFE5-20 PRO

- Intelligente Technik mit automatischen Kontrollmechanismen, Dichtheitsprüfung der Bremsanlage im Niederdruckbereich
- Integrierte elektrohydraulische Absaugfunktion für Ausgleichsbehälter inkl. Auffangbehälter
- Arbeitsdruck: 0-3,5 bar/stufenlos
- Bremsflüssigkeitsgebinde 5-20 L

Art.-Nr.: WA 01610



MEHR  
INFORMATION  
ERHALTEN SIE HIER:

[www.alleswerkstatt.de](http://www.alleswerkstatt.de)



 alles  
werkstatt

## Bremsen-Service-Gerät

### BFE5

- Dichtheitsprüfung der Bremsanlage im Niederdruckbereich
- Elektronische Endabschaltung
- Integrierte Selbstentlüftung
- Arbeitsdruck von 0-2,2 bar einstellbar
- Bremsflüssigkeitsgebinde 5 L

Art.-Nr.: WA 01600





### Bremsenwartungsgerät 22 A RoTWIN

- RoTWIN-Geräte bieten einen signifikant höheren Fließdruck gegenüber herkömmlichen Systemen:
- Sie kompensieren den Druckabfall, der durch Regelemente im Bremssystem (ABS-Steuerblöcke, Bremsassistenten, etc.) verursacht wird. Die Dauer des Arbeitsvorganges (Problemlüftungen) verkürzt sich dadurch merklich
- Sie sind ideal für Problemlüftungen, z.B. Neubefüllung leerer Systeme
- Sie garantieren eine effektive Entlüftung, besonders nach dem Austausch von Bauteilen des Bremssystems
- Keine "weichen Pedale" mehr
- Sie sind für alle Arten von Brems- und Schaltungssystemen in Pkw, Nutzfahrzeugen und Motorrädern einsetzbar
- Sie verfügen über eine automatische Endabschaltung bei leerem Gebinde bzw. Tank
- Es ist kein Entlüften nach dem Wechsel des Gebinde notwendig
- Der Druck ist von 0 bis 3,5 bar stufenlos regelbar

#### Lieferumfang

- Bremsenwartungsgerät inkl. Füllschlauch mit Schnellkupplung
- Standardadapter für europäische Fahrzeuge (Art. 50232)
- Auffangflasche (Art. 50273)

Art.-Nr.: 2200

**MEHR  
INFORMATION  
ERHALTEN SIE HIER:**

[www.alleswerkstatt.de](http://www.alleswerkstatt.de)



**alles  
werkstatt**



### Bremsenwartungsgeräte

RoTWIN-Geräte mit der patentierten Doppelkolben-Pumpe bieten einen signifikant höheren Fließdruck gegenüber herkömmlichen Systemen.

#### S 15

- Mit Zahnradpumpen-Technologie
- Ideal für den Einsatz in allen Werkstätten
- Mit integriertem 15-Liter-Tank für Bremsflüssigkeit
- Fahrbares Gerät mit ergonomischem Fahrstiel
- Sehr robuste und langlebige Bauweise
- Druck stufenlos regelbar von ca. 0,3 bis 3,5 bar
- Automatische Endabschaltung bei leerem Tank mit „Ampel-Füllstand-Anzeige“ (GRÜN-GELB-ROT)
- Inklusive Dichtheitsprüfungsfunktion des Bremssystems, z. B. nach dem Austausch von Bauteilen

Art.-Nr.: 1015



#### 20 A RoTWIN

- Mit RoTWIN\*-Technologie
- Ideal für den Einsatz in allen Werkstatt-Größen geeignet
- Für alle gängigen Gebinde von 5 bis 20 Liter geeignet, kein Umfüllen nötig
- Automatische Endabschaltung
- Ergonomische Arbeitshöhe mit Bedienpult
- Fahrbares, kompaktes Gerät
- Inklusive Vorabentleerungsfunktion der Bremsflüssigkeit aus dem Vorratsbehälter

- Tankrohr mit Kegeladapter für unterschiedliche Gebinde

Art.-Nr.: 2020



**RoTWIN**   
by ROMESS®

\*RoTWIN-Geräte mit der patentierten Doppelkolben-Pumpe bieten einen signifikant höheren Fließdruck gegenüber herkömmlichen Systemen.

## Werkstattwagen Assistent 70-teilig

- Effiziente, mobile Organisation von Werkzeug
- Werkzeug-, Material- und Montagewagen
- 5 flache und 2 hohe Schubladen
- Komplett mit 70-teiligem Werkzeug Sortiment in Safety-Insert-System Weichschaumeinlage
- Arbeitsflächen
- Deutlich vergrößerte Ablage- und Arbeitsfläche in Edelstahl
- Komplett abgedichtete Arbeitsfläche schützt Wageninneres bei auslaufenden Flüssigkeiten
- In Arbeitsfläche integrierte Schnittstellen für Zubehör wie Laptop-Halter und Aufsatzmodule
- Korpus / Fahrgriff
- Extrem robuste Ausführung durch doppelwandige Konstruktion
- Komplette Schweißkonstruktion des ganzen Korpus für den täglichen harten Werkstatteinsatz

Art.-Nr.: 179NX-7/70KV



## Drehmoment-Schlüssel, schutzisoliert

- Vierkant 10 mm (3/8 Zoll)
- Kalibrierbar
- Lange Lebensdauer / hohe Genauigkeit
- Möglichkeit der:
  - Demontage
  - Reparatur (im Bedarfsfall)
  - Montage
  - Justierung
  - Kalibrierung



ART.-NR.	BESCHREIBUNG
5108KV	Drehmoment-Schlüssel, schutzisoliert 2-10 Nm
5109KV	Drehmoment-Schlüssel, schutzisoliert 5-25 Nm

## Hochvolt Werkzeug Satz, schutzisoliert

Universell einsetzbar für alle Arbeiten an Hochvolt-Systemen in Handwerk, Industrie sowie Elektro- und Hybridfahrzeugen!

- Für alle Arbeiten an Hochvolt-Systemen
- Nach aktuellen Vorgaben der DIN produziert
- Optimaler Schutz und höchste Sicherheit durch ständige Qualitätskontrolle
- Lieferung in HAZET L-Boxx - alle Werkzeuge griffbereit
- Wartung und Reparatur an Pkw mit elektrischem Antrieb wie z.B. VW · AUDI · BMW · MERCEDES-BENZ · TESLA · TOYOTA usw.

Art.-Nr.: 150/27



**MEHR  
INFORMATION  
ERHALTEN SIE HIER:**

[www.alleswerkstatt.de](http://www.alleswerkstatt.de)



**alles  
werkstatt**



## Isolierter Werkzeug-Satz für Hybrid- und Elektrofahrzeuge, 43-teilig

- Isolierung nach IEC 60900
- im edlen Aluminiumkoffer
- Spezial-Werkzeugstahl

Art.-Nr.: 117.1890



## Maulschlüssel-Satz mit Schutzisolierung, 18-teilig

- Isolierung nach IEC 60900
- Maulstellung 15° abgewinkelt
- Chrom Vanadium
- In stabilem Kunststoffkoffer

Art.-Nr.: 118.1500



## Spannungsprüfer mit Schutzisolierung zweipolig 12-1.000 V

- Geprüft und zugelassen gemäß international gültiger Norm
- Isoliert nach IEC IEN 61243-3 (DIN VDE 0682-401)
- Spannungsklasse B
- Gleich- und Wechselspannung wird über LED angezeigt
- Drehfeld und Phasenanzeige über LCD
- Drehfeldprüfung
- Polaritätsprüfung

Art.-Nr.: 117.1505



## Isolierte Rettungsstange 1.680 mm

- Zum Retten von Personen bis zu einem Gewicht von ca. 150 kg aus dem Gefahrenbereich bei Elektrounfällen
- Dient im Notfall zur Bergung von Personen, die am Hochvoltnetz verunfallt sind
- Für Innen- und Außenraumanlagen
- Überbrückungssicherer und fest montierter Rettungshaken
- Rohr aus Glasfaser / Polyesterharz mit Handbegrenzungsscheibe
- Nennspannung bis 45 kV
- Inklusive Wandhalterung

Art.-Nr.: 150.0913



MEHR INFORMATION ERHALTEN SIE HIER:

[www.alleswerkstatt.de](http://www.alleswerkstatt.de)



alles werkstatt

## IBS-Teilereinigungsgerät Typ M

- Gerät in Werkbankhöhe mit großer Arbeitsfläche,
- Zur Reinigung besonders großer und schwerer Teile
- Robuste & stabile Konstruktion
- 3 Jahre erweiterte Werksgarantie auf Geräte und Pumpe (bei Verwendung von IBS-Spezialreiniger)

Art.-Nr.: 2120003



## IBS-Auffangwanne Typ WM Zubehörartikel passend zum IBS-Teilereinigungsgerät Typ M

- Zum umweltgerechten und sicheren Aufnehmen von wassergefährdenden Stoffen
- Gemäß den Forderungen des Wasserhaushaltsgesetzes (WHG)
- Wir bieten Ihnen zu allen IBS-Teilereinigungsgeräten passende Sicherheitsauffangwannen

Art.-Nr.: 2120022



## IBS-Teilereinigungsgerät Typ F2

- Gerät fahrbar im Sackkarrenprinzip, mit großer Arbeitsfläche, für den mobilen Einsatz
- Zur Reinigung mittelgroßer und schwerer Teile
- Robuste & stabile Konstruktion
- 3 Jahre erweiterte Werksgarantie auf Geräte und Pumpe (bei Verwendung von IBS-Spezialreiniger)
- Mobile Ausführung

Art.-Nr.: 2120018

## Teilereinigungsgerät Typ G-50-W

Gerät in geschlossener Werkstattausführung, stabile und kompakte Bauweise.

- Ideal für den Einsatz in jeder Werkstatt oder Instandhaltungsabteilung
- Kompakte und stabile Konstruktion
- Ergonomische Bauweise
- 3 Jahre erweiterte Werksgarantie auf Geräte und Pumpe (bei Verwendung von IBS-Spezialreiniger)



Art.-Nr.: 2120007

## Spezialreiniger Purgasol

- Industrielle Teilereinigung und Oberflächenentfettung
- Wartung und Instandhaltung von Produktionsanlagen, Förderbändern, Armaturen, Pumpen, Motoren und sonstigen Maschinenteilen
- Reparatur und Wartung von Transportmitteln aller Art, z. B. Kraft-, Last- und Schienenfahrzeugen, Flur- und Förderfahrzeugen, Land- und Baumaschinen

ART.-NR.	INHALT
2050057	200 l Fass
2050062	50 l Fass

**ALT GEGEN NEU**  
Wir kümmern uns um die Entsorgung!

### FULLSERVICE

#### Das Rund-um-Sorglos-Paket!

- Gesicherte und gesetzkonforme Entsorgung
- Bei Lieferung von neuem Reiniger nimmt IBS den verbrauchten Spezialreiniger (Fassware) gleichzeitig zurück (bei Bedarf auch Fremdreiniger)

Alles aus einer Hand!





## Kehrmaschine KM 70/20 C

- Formschöne Handkehrmaschine für die Reinigung von kleinen Flächen im Innen- und Außenbereich
- Kehrleistung bis 2.800 qm
- Geringe Schiebekräfte und sehr wendig. Staubarmes Kehren durch kontrollierte Luftführung und Feinstaubfilter
- Die Hauptkehrwalze mit beidseitigem, wartungsfreiem Metallantrieb kann mit einem Handgriff in 6 Stufen abgesenkt bzw. angehoben werden
- Dank manuellem Antrieb über beide Räder bietet das Gerät sehr gute Kehrergebnisse sowohl in Links- als auch in Rechtskurven

Art.-Nr.: 1.517-106.0



## Scheuersaugmaschine

BR 40/10 C Adv

Diese kompakte Scheuersaugmaschine kann flexibel eingesetzt werden. Ein geräuscharmes Scheuern und Saugen ist in beide Richtungen möglich. Sie verfügt über einen zusammenklappbaren Schubbügel

sowie abnehmbare Tanks, die mit einem arretierten Tragegriff mühelos transportiert werden können. Der Bürsten- und Sauglippenwechsel erfolgt werkzeuglos innerhalb weniger Sekunden.

Art.-Nr.: 1.783-311.0



## Scheuersaugmaschine BD 43/25 C Bp Pack

- Die handgeführte und batteriebetriebene Scheuersaugmaschine BD 43/25 C Bp Pack mit Scheibentechnik verfügt über eine Arbeitsbreite von 43 cm und einen Tank mit 25 Liter Volumen. Damit ist sie zur wirtschaftlichen Grund- und Unterhaltsreinigung von Flächen bis zu 900 m<sup>2</sup> prädestiniert
- Durch ihre Wendigkeit und Handlichkeit ist sie auch für überstellte Flächen perfekt geeignet

Art.-Nr.: 1.515-403.0

MEHR INFORMATION ERHALTEN SIE HIER:

[www.alleswerkstatt.de](http://www.alleswerkstatt.de)



alles werkstatt

## Waschsauger Puzzi 8/1 C

- Kraftvolles und kompaktes Sprühextraktionsgerät für kleine Teppichbodenflächenreinigung
- Es bietet das beste Rücksaugergebnis von allen vergleichbaren Wettbewerbsgeräten
- Das Puzzi 8/1 C ermöglicht eine schnelle Wiederbegehbarkeit der textilen Flächen
- Das Netzkabel kann am ausklappbaren Kabelhaken positioniert werden
- Integrierte Bodendüsenhalterung am Gerät

Art.-Nr.: 1.100-225.0





## Beheizter Hochdruckreiniger

HDS 8/18-4 CX

3-phasiger leistungsstarker Heisswasser-Hochdruckreiniger der Kompaktklasse mit 4-poligem, wassergekühltem Elektromotor. Einzigartige Eco-Stufe gewährleistet umweltfreundlichen und wirtschaftlichen Betrieb. Bedienerfreundliche Handhabung durch zentrale Ein-Knopf-Bedienung. Hervorragende Mobilität dank großer Räder und Lenkrolle.

ART.-NR.	BEZEICHNUNG
1.174-906.0	Beheizter Hochdruckreiniger HDS 8/18-4 CX
1.174-900.0	Beheizter Hochdruckreiniger HDS 8/18-4 C

## Hochdruckreiniger

HD 7/17 M Plus

- Zuverlässig und leistungsstark, kompakt und mobil
- Der unbeheizte Hochdruckreiniger HD 7/17 M mit Drehstrommotor vereint lange Standzeiten, eine hohe Servicefreundlichkeit, maximale Flexibilität und komfortables Arbeiten in einem hocheffizienten Gerät, das für den stehenden und liegenden Betrieb ausgelegt ist

Art.-Nr.: 1.151-932.0



## Hochdruckreiniger

HD 5/15 CX Plus + FR Classic

- Der kompakte, leichte und vielseitig einsetzbare Kaltwasser-Hochdruckreiniger HD 5/15 CX Plus besticht durch ausgezeichnete Mobilität und eignet sich sowohl für stehenden als auch liegenden Betrieb
- Das Gerät ist mit einer raffinierten Zubehöraufbewahrung ausgestattet und verspricht dank Messingzylinderkopf und automatischer Druckentlastung eine hohe Lebensdauer.

Art.-Nr.: 1.520-934.0



## Nass-Trockensauger

NT 30/1 Tact Te L

- Tägliche, harte Arbeitseinsätze auf Baustellen und in Werkstätten stellen hohe Anforderungen an Handwerker und Equipment
- Der Nass-/Trockensauger NT 30/1 Tact Te wird diesen Anforderungen in bester Weise gerecht
- Der kompakte Feinstaubexperte garantiert mit seinem stabilen 30-Liter-Behälter mit robusten Metallkrollen und Bumper sowie dem bewährten Filterabreinigungssystem Tact unterbrechungsfreies Absaugen großer Feinstaubmengen unter erschwerten Bedingungen
- Ein gegen Feuchtigkeit unempfindlicher PES-Flachfilter trägt ebenfalls zu einer staubfreien Arbeitsumgebung bei

ART.-NR.	BEZEICHNUNG
1.148-211.0	Nass-Trockensauger NT 30/1 Tact Te L
1.148-201.0	Nass-Trockensauger NT 30/1 Tact L





## Heißwasser-Hochdruckreiniger

MH 3M-160/770 X

Das innovative Design mit verbessertem Schwerpunkt und 4 großen Rädern bietet leichte Manövrierbarkeit auf beinahe jedem Untergrund. Mit seinem zertifizierten, effizienten EcoPower Wärmetauscher ist er optimal für die gewerbliche Heißwasserreinigung mittlerer Intensität.



ART.-NR.

BEZEICHNUNG

107146912 Heißwasser-Hochdruckreiniger MH 4M-210/1000 X

107146905 Heißwasser-Hochdruckreiniger MH 3M-160/770 X

## Nass-/Trockensauger

Entstauber ATTIX 33-2L IC

- Kontinuierlich hohe Leistungsfähigkeit
- Vollautomatisches Filterabreinigungssystem
- Ein innovatives Filtersystem, optimierte Leistungsdaten und ein robustes Design bieten eine überlegene Lösung für professionelle Kunden, die eine sichere und zuverlässige Maschine benötigen

Art.-Nr.: 107412103



## MC 2C-120/520 XT

- Ideal für die alltäglichen Reinigungsarbeiten
- Messingzylinderkopf
- Taumelscheibenpumpe
- Ergo Zubehörkonzept
- Flexopower Strahlrohr
- Stahlarmierter Hochdruckschlauch

Art.-Nr.: 128471354



## Nass-/Trockensauger

AERO 21-01 PC

- Mit kompaktem Design und einer Vielzahl von einfach zu bedienenden Funktionen
- Push&Clean Filterabreinigungssystem
- Durch sein geringes Gewicht und seinen 20 Liter Schmutzbehälter ist er die ideale Wahl für semi-professionelle Anwendungen im Handwerk, in der Industrie oder beispielsweise auch in der Kfz-Branche

Art.-Nr.: 107406600

ATTIX 30-01

- Kompakt, leistungsstark, universell einsetzbar
- Ergonomisches Design
- SilentPower-Leistung, die man sieht, aber nicht hört

Art.-Nr.: 107413590

ATTIX 30-21 PC

- Starke Leistung und dennoch so kompakt, dass Sie ihn überall dorthin mitnehmen können, wo Sie die Spuren Ihrer Arbeit entfernen möchten. Durch das ergonomische Design und das geringe Arbeitsgeräusch ist dieser Nass-/Trockensauger speziell für den mobilen Einsatz konzipiert worden
- Gerätesteckdose mit Einschaltautomatik, Push&Clean Filterabreinigungssystem

Art.-Nr.: 107407544



## SW250 Handkehrmaschine

Robuste Handkehrmaschine für kleine Flächen

Die Handkehrmaschine Nilfisk SW250 ist die ideale Lösung für kleine Flächen im Innen- und Außenbereich. Sie nimmt Schmutz wie Staub, Sand, Kies, Dosen, Kronkorken, Zigarettenkippen, etc. durch das Überwurfkehrprinzip mühelos auf.

Art.-Nr.: 50000494



**MEHR  
INFORMATION  
ERHALTEN SIE HIER:**

[www.alleswerkstatt.de](http://www.alleswerkstatt.de)



**alles  
werkstatt**



## TW 300 S CAR

- Die Sprühextraktionsgeräte sind Alleskönner zur Reinigung von Teppichen, Polstermöbeln, Auto- und Flugzeugpolstern
- Durch die kraftvolle Absaugung sind die gereinigten Flächen schnell wieder einsatzfähig.

Art.-Nr.: DE15TW001



## SC351 komplett

- Vorwärts- und Rückwärtsreinigung durch rotierendes Bürstendeck

- Hervorragendes Reinigungsergebnis dank des neugestalteten Bürstendecks mit integrierter und patentierter Saugleiste
- Einfache Einstellung von Bürstendruck und Geradeauslauf

Art.-Nr.: 9087341020



## SC401 BD Kombi

- Kompakte und wendige Maschine durch Fahrtrieb
- Reinigungsmitteldosiersystem im Lieferumfang enthalten - für Bedarfsgerechte und schnelle Dosierung des Reinigungsmittels.
- Bequem über das Fußpedal bedienbare Saugleiste

- Werkzeuglose Wartung & Pflege sowie selbsterklärende Bedienung
- Sofort einsatzbereit durch Vollausstattung mit eingebautem Ladegerät
- Padhalter, 430 mm Bürste, Füllschlauch, Schnellkuppelung und Stundenzähler

Art.-Nr.: 9087398020





## ATF Service Station Set

- Die vollautomatische Automatikgetriebe Service-Station FD-TSD450E wechselt den gesamten Öl-Inhalt bei offenen und geschlossenen Systemen in weniger als 5 Minuten
- Die patentierte und von Fahrzeugherstellern freigegebene Sensortechnologie überwacht und sichert permanent den Ölaustausch
- Das integrierte Spülprogramm garantiert ein optimales und sicheres Ausspülen aller öllöslichen Verunreinigungen aus dem Automatikgetriebe
- Einfach, sauber und schnell ohne zusätzliches Spülöl
- Möglichkeit über den Automatikmessstab Öl zu wechseln

Art.-Nr.: FD-TSD450-SD



## PSX3000 Servolenkung Service Konzept

- Ein kompaktes Ölwechsel-Gerät für sämtliche Servolenkungs-Systeme in allen Fahrzeugen
- Universell einsetzbar
- Wechselt den gesamten Inhalt des Servolenkungs-Öls in wenigen Minuten ohne eine Schraube oder eine Leitung zu lösen
- Komplettservice durch Spülmöglichkeit mit Lubegard Lenkungs-Reinigungs-Additiv

Art.-Nr.: FD-PSX3000-SD



## CleanControl LC5 Motor-Reinigungsmaschine

Motor-Reinigungssystem für den professionellen Werkstatteinsatz

Reinigungsprogramme:

1. Dieselpartikelfilter (DPF)
2. Injektoren Benzin
3. Injektoren Diesel
4. Luft-Einlasskanal Benzin
5. Luft-Einlasskanal Diesel
6. Turbolader Diesel

Art.-Nr.: LC-LC5



MEHR INFORMATION ERHALTEN SIE HIER:

[www.alleswerkstatt.de](http://www.alleswerkstatt.de)



alles werkstatt

Sonderaktion bis 31.12.2022:  
Bei Kauf von mindestens 120 Liter Premium ATF-Öl können Sie einen Miet-Spezialadapter bei LUBE1 ohne Berechnung anfordern!



## Premium ATF 60 Liter

- Lube1™ Premium ATF ist ein 100% vollsynthetisches Automatik-Getriebeöl der neuesten Generation. Durch die einzigartige Kombination modernster Schmierstofftechnologien erfüllt es die höchsten Anforderungen, die an moderne Automatik-Getriebeöle gestellt werden (z. B. das wegweisende DEXRON VI) und kann auch für ältere Automatik-Getriebe problemlos eingesetzt werden

Art.-Nr.: L1-09060

## Lube1 Premium PSF 1 Liter

- Lube1™ Premium PSF ist ein Lenkungsöl, das speziell für alle Servopumpenlenkungen entwickelt wurde
- Durch die einzigartige AACP\*-Technologie kann das Lube1™ Premium PSF mit allen handelsüblichen Lenkungsölen problemlos gemischt und aufgefüllt werden

Art.-Nr.: L1-06001

## Automatik Diagnoseöl

- Diagnoseöl um festzustellen, ob das Automatiköl gewechselt werden muss oder ein mechanisches Problem vorhanden ist.

Art.-Nr.: L1-07035



### CAR1 1300

Vollautomatisches Klimatechnikservicegerät für alle Klimaspezialisten. Das CAR1 1300 ist für den Standard-Klimatechnikservice exzellent vorbereitet. Im Werkstattalltag ist die Schnellstartfunktion besonders praktisch.

- 8-fach gelagerte HD Wiegezone - kein Arretieren der Wiegezone notwendig!
- Optimales Preis-Leistungs-Verhältnis - alle wichtigen Funktionen vorhanden
- USB-Schnittstelle zur einfachen Durchführung von Software-Updates oder für den Export von Service-Daten
- Feuchtigkeitsfreies Lagersystem für Frischöl und UV-Additive
- Kältemittelbefüllung und Rückgewinnungsmengen-Management integriert
- Pers. Füllmengen-Datenbank für 100 verschiedene Fahrzeuge
- Individueller Benutzer-Code verhindert unbefugten Zugriff

Art.-Nr.: WA 04607

### CAR1 5300

Das CAR1 5300 führt den professionellen Klimatechnikservice mit geringem Bedienungsaufwand vollautomatisch durch. Es verfügt über zahlreiche Features, inklusive Kältemittel-einfüll- und Absaugmengen-Management, persönlicher Füllmengen-Datenbank und automatischem Vakuum-Check. Ergänzen lässt sich das Gerät durch ein externes Kältemittel-Analysegerät.

- Vollautomatisches Klimatechnikservicegerät für R1234yf mit optionalem Gas-Identifizierer
- Mit integrierter Füllmengen-Datenbank
- Mit praktischem Display
- Mit beheiztem Füllzylinder
- Mit patentiertem Lagerungs- und Zufuhrsystem für Öl und UV-Additiv
- Praktisches Software-Update per USB-Anschluss

Art.-Nr.: WA 04677

### Zubehör für CAR1 1300 & CAR1 5300



MEHR INFORMATION ERHALTEN SIE HIER:

[www.alleswerkstatt.de](http://www.alleswerkstatt.de)



 alleswerkstatt

ART.-NR.:	CAR1 1300
WAZ ST-KIT134-1234	Starter Kit R134a & R1234yf
WAZ 8885200279	Gasanalysegerät für CAR1 1300 R134a
WAZ EM-KIT134	E-Mobility Hybrid Kit R134a
WAZ HD-KIT	Bus / LKW / Sonderfahrzeuge Kit

ART.-NR.:	CAR1 5300
WAZ ST-KIT134-1234	Starter Kit R134a & R1234yf
WAZ 8885200278	Gasanalysegerät für CAR1 5300 R1234yf
WAZ EM-KIT1234	E-Mobility Hybrid Kit R1234yf



### Klimadiagnosearmatur

- Die Klimadiagnosearmatur kombiniert eine Manometerbrücke mit einem Schauglas und ist ein preiswertes Werkzeug, um die Werkstattauslastung im Klimageschäft zu steigern
- Inklusive 1 Jahr kostenfreien Zugang zur ThermoAPPt

Art.-Nr.: WAZ KC1000

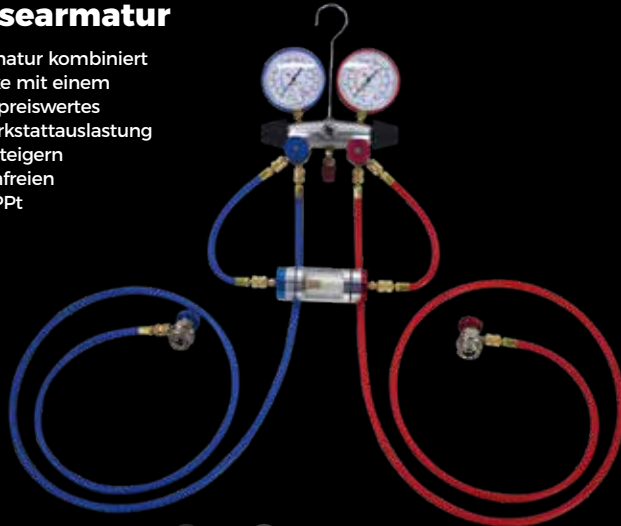

### Formiergas-Set (N2/H2)

- Das Formiergas-Set kann auch für mobile Außeneinsätze genutzt werden. Es ist für den Einsatz bei R134a und R1234yf Klimaanlage ausgestattet
- Formiergaskartuschen können im 6-er Set nachgeordert werden (Art.-Nr. WAZ KC6006).
- Inklusive 1 Jahr kostenfreien Zugang zur ThermoAPP

Art.-Nr.: WAZ KC6200



### Formiergas-Set (H2/N2) mit Gasspürgerät im Koffer

- Formiergasset (H2/N2) mit H2-Gasspürgerät im Koffer mit Gasflaschenwagen zur Lecksuche mit Formiergas
- Inkl. kostenfreier Zugang für die ThermoAPP für 1 Jahr!
- Achtung! 10 Liter Flaschenzylinder nicht im Lieferumfang!

Art.-Nr.: WAZ KC6300



### Kältemittel-Spülset inkl. 12 kg R134a Spülflasche und Spüladapter-Komplettsset

- Das Kältemittel-Spülset wurde entwickelt, um, unabhängig vom Klimageschäft, den Klimakreislauf vor dem Einbau des Kompressors mit Kältemittel zu spülen. Es ist ein einfaches und kostengünstiges Verfahren nach der Zwei-Flaschen-Methode, das die physikalischen Eigenschaften des Kältemittels zum Spülen nutzt und sowohl bei R134a als auch bei R1234yf Klimaanlage eingesetzt werden kann
- Das verunreinigte Kältemittel kann nach dem Spülvorgang durch Destillation wieder zurückgewonnen werden. Es entstehen keine teuren Kosten für das Spülmittel. Diese Spülmethode wird von namhaften Kompressorherstellern wie z. B. DENSO, DELPHI, VALEO Service oder NISSENS empfohlen

Art.-Nr.: WAZ KC5008



## Klimaservicegeräte

### ASC 2300 G

R134a

- Vollautomatischer Klimaservice
- Feuchtigkeitsfreies Lager- / Zufuhrsystem
- Fassungsvermögen des Füllzylinders: 21 kg (geeignet für Service an LKW)
- USB-Schnittstelle
- Kältemittelbefüllung und Rückgewinnungsmengen-Management integriert
- Mit vorinstallierter Software für Klimaanlage-Spülung

Art.-Nr.: 9103301887



### ASC 2500 G

Low Emission / R134a

- Vollautomatische Service-Station
- Fast 100 % Kältemittelrückgewinnung und praktisch keine schädlichen Service-Emissionen
- Geeignet für den Einbau eines Gasanalysegerätes
- Hervorragendes Diagnose-Tool
- Verlässliche Lecksuche und exaktes Nachfüllen
- Beheizter Ladezylinder für Schnellbefüllung: Aufheizen auch während des Nachfüllens möglich

Art.-Nr.: 9103301871

### MEHR INFORMATION ERHALTEN SIE HIER:

[www.alleswerkstatt.de](http://www.alleswerkstatt.de)



### ASC 5500 G

RPA Low Emission / R1234yf mit integrierter Kältemittelanalyse

- Durch WAECO Low Emission sparen Sie bares Geld! Bei nur 3 Klimaservice pro Woche sparen Sie im Jahr über 1.000,- Euro durch 99,9 % Kältemittelrückgewinnung
- Kältemittel-tank Kg: 16
- Leistung Vakuumpumpe l/min: 5 Pkw / Stunde
- Fast 100 % Kältemittelrückgewinnung mit patentierter WAECO Low Emission Technologie
- Integriertes Kältemittel-Analyse-Modul RPA verhindert gefährliche Kältemittelmischungen
- Mit führenden Fahrzeugherstellern entwickelt und empfohlen

Art.-Nr.: 9103301896



### WAECO Wifi-Kit

Macht die Wartung von Kfz-Klimaanlagen deutlich einfacher und effizienter. Denn mit dem intelligenten Zubehör-Modul lassen sich die Klimaservicegeräte des deutschen Herstellers ganz bequem vom PC, Laptop, Tablet oder Smartphone aus programmieren.

Art.-Nr.: 8885200311



### ASC 3500 G

Low Emission BUS / R134a

Nahezu 100 % Kältemittel-Rückgewinnung, praktisch keine schädlichen Emissionen in die Umwelt.

- Durchflussrate: 192 l/min
- Geeignet für Service an Bussen, Schienenfahrzeugen und Hubschraubern
- Leistungsstarker Verdichter
- 2-stufige Vakuumpumpe
- 8-fach gelagerte Wiegetechnik
- Serviceschläuche 8 m

Art.-Nr.: 9103301893





## Ozongeneratoren

Beseitigt wirksam Bakterien, Viren und unangenehme Gerüche durch Oxidation mit Ozon

- Kompaktes Gerät im Edelstahlgehäuse
- Inkl. flexiblem Schlauch zum Ein-bringen des Ozons in den Lüftungskanal
- Anschluss an die Fahrzeugbatterie mit 230-Volt-Zigarettenanzünderstecker und Adapterstecker

**1000**

- 230 Volt, 1000 mg/h Ozon

**Art.-Nr.: 8885300140**



## Refresh-o-Mat HD

Desinfektionsgerät

Für die Profi-Werkstatt:  
Mit Ultraschall gegen Bakterien, Viren und störende Gerüche

- Gerätegehäuse in robuster Edelstahlausführung
- Vernebelung von bis zu 400 ml Reinigungsflüssigkeit möglich (auch für Großfahrzeuge wie z. B. Busse geeignet)

**Art.-Nr.: 8885300096**



## Spanfiltersatz SK47

Der Filter fängt Verschmutzungen aus dem System ab Set: 60 Filter in 20 verschiedenen Größen mit Werkzeugsatz

**Art.-Nr.: 8885300128**



## Aircon Refresh - Klimaanlagen Reiniger

Ideal zur Beseitigung intensiver Gerüche in Fahrzeuginnenräumen, wie z. B. Zigaretten- und Tiergerüche



ART.-NR.:	BEZEICHNUNG
8887400016	20 Stück à 100 ml
8887400008	1 Liter

## WAECO Oil Checker Easy R 134a

- Für die schnelle und einfache Überprüfung von Öl und Kältemittel in einer Klimaanlage
- Zur Überprüfung des Zustands des Öls und Kältemittel bei laufendem Betrieb der Klimaanlage
- Schnelle und einfache Diagnose
- Erkennt Schäden frühzeitig und vermeidet teure Reparaturen

**Art.-Nr.: 8885100163**



## Oil Checker Easy R1234yf

- Der Oil Checker Easy ist ein einfaches und praktisches Service-Werkzeug, mit dem Sie den Zustand des Öls und Kältemittels in Klimaanlagen überprüfen können. Anhand der Farbe einer Ölprobe können Sie feststellen, ob das Öl noch in Ordnung ist oder gespült werden muss. Probleme mit dem Öl können auch auf schwerwiegendere Probleme in Bezug auf den Kompressor der Klimaanlage hinweisen – deshalb ist dieses Gerät ein unverzichtbares Frühwarnsystem, das Ihnen kostspielige Reparaturen ersparen kann.

**Art.-Nr.: 8885100164**



ART.-NR.	BEZEICHNUNG
8885100163	WAECO Oil Checker Easy, R 134a
8885100164	Oil Checker Easy R1234yf
8885200060	Recycle Guard R134a - Schutz vor Dichtmitteln
8885200275	Recycle Guard 1234YF - Schutz vor Dichtmitteln



**MEHR  
INFORMATION  
ERHALTEN SIE HIER:**



**WAECO**  
AirCon Service



ART.-NR.	ÖLTYP	KÄLTEMITTEL	ARTIKELBEZEICHNUNG	HYBRID + ELEKTRO GEEIGNET	VISKOSITÄT	INHALT	GEBINDE
8887200001	PAG	R134a	WAECO PAG ISO 46	nein	ISO 46	250	Dose
8887200002	PAG	R134a	WAECO PAG ISO 100	nein	ISO 100	250	Dose
8887200008	PAG	R134a	WAECO PAG ISO 150	nein	ISO 150	250	Dose
8887200013	PAG	R134a	WAECO PAG ISO 46	nein	ISO 46	500	Profi Oil System
8887200014	PAG	R134a	WAECO PAG ISO 100	nein	ISO 100	500	Profi Oil System
8887200017	PAO	R134a	WAECO PAO ISO 68	nein	ISO 68	500	Profi Oil System
8887200019	PAG	R134a	WAECO PAG ISO 150	nein	ISO 150	500	Profi Oil System
8887200021	PAG	R134a	Denso ND8	nein	ISO 46	500	Profi Oil System
8887200028	POE	R134a	SE55	nein	55	500	Profi Oil System
8887200031	PAG	R1234yf	Denso ND12	ja	ISO 46	100	Profi Oil System
8887200039	PAG	R1234yf	Sanden SPA2	ja	ISO 46	500	Profi Oil System
8887200041	PAG	R1234yf	WAECO PAG ISO 46yf	ja	ISO 46	500	Profi Oil System
8887200042	PAG	R1234yf	WAECO PAG ISO 46yf	ja	ISO 46	250	Dose
8887200046	PAG	R1234yf	Valeo VC200yf	nein	ISO 100	500	Profi Oil System
8887200059	PAG	R134a	WAECO DHO PS-F	nein	ISO 46	500	Profi Oil System
8887200060	PAG	R134a	WAECO DHO PR	nein	ISO 100	250	Dose
8887200061	PAG	R134a	WAECO DHO PR	nein	ISO 100	500	Profi Oil System
8887200063	PAG	R1234yf	WAECO DHO R1234yf	ja	ISO 46	500	Profi Oil System
8887200072	POE	R134a/R1234yf	RB100EV	ja	84	150	Profi Oil System
8887200073	POE	R134a/R1234yf	Denso ND11	ja	84	150	Profi Oil System
8887200075	POE	R134a/R1234yf	RB68	ja	68	150	Profi Oil System



### Recycle Guard Schutz vor Dichtmitteln

- Zum Abscheiden von Klimaanlage-Dichtmitteln
- "Recycle Guard" wird während des Kältemittelabsaugvorgangs zwischen Klimaservicegerät und Klimaanlage geschaltet
- Scheidet das Klima-Dichtmittel zuverlässig ab, bevor es in die Station gelangt und dort Schaden anrichtet
- Installierter Filtereinsatz ist für mehrfachen Gebrauch ausgelegt

ART.-NR.:	BEZEICHNUNG
8885200060	Recycle Guard R134A
8885200275	Recycle Guard 1234YF



### O-Ring Sortimentskoffer SK31

- SK31, SET AUS O-RINGEN FÜR AUTOMOBILE, R134A + R1234YF, 654-teilig
- Reparaturen an Fahrzeugklimaanlagen umfassen häufig den Ersatz von Kleinteilen wie Ventileinsätzen, O-Ringen und Steckern. Mit den WAECO Workshop Kits haben Sie alles stets griffbereit. Das Sortiment umfasst eine vielfältige Auswahl an wichtigen Ersatzteilen für verschiedene Fahrzeuge
- Die Ersatzteile sind in Metallkoffern verstaut und übersichtlich angeordnet.

Art.-Nr.: 8885300118





### KONFORT 712R

2Gas Ready für R134a und 1234yf

- LCD-Display
- Steuerung der DATEN-BANK und Speicherung der durchgeführten Services über SD-Karte
- Tank 10 kg Vakuumpumpe doppelstufig, Befüllgenauigkeit +/- 15 g
- Hohe Recyclingquote (über 95%)
- Automatische Öleinspritzung (zeitgesteuerte Funktion)
- Automatische
- Ölabsaugung mit elektronischer Waage
- Betriebsarten: Datenbank, Manuell
- Automatische Wartungsmeldung
- Automatische Wartungssteuerung
- Automatische Steuerung nicht kondensierbarer Gase

Art.-Nr.: Z13910

### KONFORT TOUCH 2 für R134a oder R1234yf

- Das Modell KONFORT 760 TOUCH arbeitet vollständig automatisch und kann für das bisherige Kältemittel R134a oder das neue R1234yf eingesetzt werden
- 10 Zoll Farb Multitouchscreen mit Glove-Touch Technologie
- Steuerung der Datenbank und Speicherung der durchgeführten Services über USB-Stick
- Kältemitteltank 20 kg
- Befüllgenauigkeit +/- 15 g
- Hohe Recyclingquote (über 95%)
- Vakuumpumpe zweistufig
- Hermetisch geschlossene Ölbehälter gegen Kontaminierung
- uvm.



ART.-NR.: BEZEICHNUNG

Z16450	KONFORT 760TOUCH 2 Gas Ready für R134a
Z16451	KONFORT 760TOUCH 2 Gas Ready für R1234yf
Z16510	KONFORT 780 TOUCH BI-GAS

### Konfort 712R

2Gas Ready für R1234yf

Es kann in der Version R134a oder R1234yf erworben werden, wobei die Konfiguration mit einem optionalen Nachrüstkit nachträglich geändert werden kann

Art.-Nr.: Z13911



MEHR INFORMATION ERHALTEN SIE HIER:

[www.alleswerkstatt.de](http://www.alleswerkstatt.de)



alleswerkstatt

### AIR2-SAN

Desinfektionslösung von TEXA – befreit Fahrzeuge und Räume vollständig von Keimen, Bakterien, und Viren, wie auch dem Coronavirus. Ein Ozonsensor, misst die Ozondichte und hält diese zuverlässig konstant.

Art.-Nr.: G16050



### Kit Netzteil für AIR2-SAN

- Kit Netzteil für AIR2San für Stromversorgung über 220/230V

Art.-Nr.: 3911059



### Trolley für AIR2-San

Art.-Nr.: S1610000120000





## ECK FLAG

Vollautomatisches Klimaservicegerät für die Rückgewinnung, das Recycling und das Nachfüllen mit dem Kältemittel R1234yf oder R134a, was bei der Inbetriebnahme festgelegt wird. Patentierte Hybridfunktion zur Selbstreinigung der Maschine. Optimale Sicherheit durch Drucktest mit Formiergas oder Stickstoff.

Art.-Nr.: Y1F20000000



## Inbetriebnahmekit FLAG R134a / R1234yf

### Lieferumfang

- Serviceschläuche und Servicekupplungen
- Mehrwegflaschenadapter
- Wiederbefüllbare und hermetische Behälter für Öl und Kontrastmittel
- Kupplung für Formiergas/Stickstoff
- Stromversorgungskabel

Art.-Nr.: Y1FR00000000 (R134a)

Art.-Nr.: Y1FH00000000 (R1234yf)

## ECK NEXT PRO

Vollautomatisches Klimaservicegerät für die Rückgewinnung, das Recycling und das Nachfüllen mit dem Kältemittel R1234yf oder R134a, was bei der Inbetriebnahme festgelegt wird.

Art.-Nr.: Y2NP30000000



## Inbetriebnahmekit NEXT R134a / R1234yf

### Lieferumfang

- Serviceschläuche und Servicekupplungen
- Mehrwegflaschenadapter
- Wiederbefüllbarer Behälter für Öl
- Stromversorgungskabel

Art.-Nr.: Y1NR00000000 (R134a)

Art.-Nr.: Y1NH00000000 (R1234yf)

## SAE GASANALYSE

Option für ECK FLAG, ECK NEXT PRO und ECK TWIN 12 zur Analyse des A/C-Kältemittels. Die Zusammensetzung wird prozentual im Display des Klimaservicegerätes angezeigt. Es werden folgende Bestandteile gemessen: R134a, R1234yf, R12/22, HC/Propan und Luft

Art.-Nr.: KIT.GAS



## ECK TWIN 12

- ECK TWIN 12 ist der erneuerte Ausdruck der funktionellen und technologischen Fähigkeiten der Marke Ecotechnics
- Zwei Maschinen in einer als die einfache, schnelle und sichere Lösung. ECK TWIN 12 wird durch die Übernahme einiger der erfolgreichsten modernen technologischen Standards erneuert
- Vollautomatisches Klimaservicegerät für die Rückgewinnung, das Recycling und Nachfüllen für R134a und R1234yf
- Patentierte Hybridfunktion zur Selbstreinigung der Maschine
- Optimale Sicherheit durch Drucktest mit Formiergas oder Stickstoff

Art.-Nr.: K6T5A000000B





### TC 525 - PGST

- Automatische Reifenmontiermaschine mit 2 Geschwindigkeitsstufen für Pkw- und Motorrad-Reifen
- Pneumatisch kippbarer Montierarm
- Spannteller mit elektrischem Links- und Rechtslauf
- Pneumatische 4-Klauen-Spannung
- Automatische Freistellung des Montagekopfes, horizontal und vertikal

Art.-Nr.: WA 04257



### TC 555 SL4 - 400 V inkl. Hilfsarm + Reifenlift

- Reifenmontiermaschine mit 2 Geschwindigkeiten für Pkw-Reifen
- Reifenlift
- Hilfsarm
- Höhenverstellbarer Spannteller
- Abdrückteller mit zweistufiger Steuerung
- Zwei Abdrückrollen
- Abdrückschaufel
- Pedal für das Reifenbefüllsystem Spannteller und Kombi-Abdruckgruppe

Art.-Nr.: WA 04270



### MEHR INFORMATION ERHALTEN SIE HIER:

[www.alleswerkstatt.de](http://www.alleswerkstatt.de)



alles werkstatt



Zur Berührungslosen Montage

Art.-Nr.: WAZ 201752

ART.-NR.	BEZEICHNUNG
WA 04270	TC 555 SL4 - 400 V inkl. Hilfsarm + Reifenlift + Zubehör
WA 04269	TC 555 SL4 - 230V inkl. Hilfsarm + Reifenlift + Zubehör

### Reifenmontiermaschine TC 5000

- Automatische-, hydraulische Premium-Level-Reifenmontiermaschine mit zwei Geschwindigkeitsstufen für eine berührungslose und einfache Montage und Demontage von Pkw- und LLKW-Reifen
- Die Hydraulik (100 bar Arbeitsdruck) vereint Kraft und Präzision, die nur hydraulische Komponenten bieten können

Art.-Nr.: WA 04260



## Digitale Wuchtmaschine WB 330

- Die WB 330 ist eine kompakte und intuitiv zu bedienende digitale Auswuchtmaschine mit zahlreichen innovativen Funktionen.
- Automatische Messlehre zur korrekten Messung von Radbreite und -durchmesser sowie Selbstaktivierung (Self activation) von Klebegewicht- oder Schlaggewichtprogramm
- Virtuelles Sonar zur automatischen Erfassung / Berechnung der Breite von Stahlfelgen

Art.-Nr.: WA 04588



ART.-NR.	BEZEICHNUNG
WA 04588	Digitale Wuchtmaschine WB 330 + Zubehör
WA 04587	Digitale Wuchtmaschine WB 300 + Zubehör, ohne Radschutzbogen

## Digitale Wuchtmaschine WB 500 P

- Die WB 500 P ist eine hochmoderne und dennoch intuitiv zu bedienende digitale Auswuchtmaschine mit zahlreichen innovativen Funktionen und einer pneumatischen Spannvorrichtung
- Pneumatische Spannvorrichtung: Zeitersparnis beim Radaufspannen und hohe Genauigkeit bei der Radzentrierung
- Sonar System zur automatischen Radbreitenmessung

Art.-Nr.: WA 04582



ART.-NR.	BEZEICHNUNG
WA 04582	Digitale Wuchtmaschine WB 500 P + Zubehör
WA 04581	Digitale Wuchtmaschine WB 500 + Zubehör



## Elektronische Wuchtmaschine WB 400

- Die WB 400 ist eine elektronische Auswuchtmaschine, die zahlreiche Funktionen mithilfe moderner Technologie in kompakter Bauart kombiniert
- Automatische Messlehre zur korrekten Messung von Radbreite und -durchmesser sowie Selbstaktivierung (Self activation) von Klebegewicht- oder Schlaggewichtprogramm

Art.-Nr.: WA 04589



## Elektronische Wuchtmaschine WB 600 P EMS

- Die WB 600 P EMS ist eine elektronische Premium-Auswuchtmaschine mit Touchscreen und zahlreichen innovativen Funktionen für maximale Präzision und Geschwindigkeit sowie Sonarsystem zur Exzentrizitätsmessung und einer pneumatischen Radspannvorrichtung

Art.-Nr.: WA 04586

ART.-NR.	BEZEICHNUNG
WA 04586	Elektronische Wuchtmaschine WB 600 P EMS + Zubehör
WA 04585	Elektronische Wuchtmaschine WB 600 EMS + Zubehör
WA 04584	Elektronische Wuchtmaschine WB 600 P + Zubehör
WA 04583	Elektronische Wuchtmaschine WB 600 + Zubehör



## Automatik-Luftkanonen

### Bead Bazooka

Mit der patentierten Luftkanone lässt sich der Zeitaufwand für die Befüllung von Reifen spürbar reduzieren.

**NEUE SERIE!**  
Ab sofort mit  
doppelter Leistung



ART.-NR.	BEZEICHNUNG	FÜR	DRUCKKESSEL	DRUCKKESSEL-INHALT	GEWICHT
WA 04610	Bead Bazooka BB03 L 2	Motorrad, Pkw, LLKW	10 bar	3 Liter	5,0 kg
WA 04635	Bead Bazooka BB06 L 2	Pkw, LLKW, LKW	10 bar	6 Liter	7,2 kg
WA 04655	Bead Bazooka BB10 L 2	LKW, LLKW	10 bar	10 Liter	8,2 kg

### Reifenkarre

- Die Reifenkarre verfügt über ein patentiertes Greifsystem, bei dem sich die Greifarme automatisch an die Reifengröße (14" bis 20"-gängige Typen) anpassen.
- Ein patentiertes Kippssystem sorgt dafür, dass sich die Achse während des Kippens verlagert. Dadurch lässt sich der schwere Rädersatz quasi mit dem kleinen Finger nach hinten ziehen

Art.-Nr.: WAZ Y471147HD



### Smart Disc

- Garantiert mehr Mobilität im Reifen-Shop
- Räder und Reifen direkt bis zum Fahrzeug transportieren
- Individuell einsetzbar
- Modular kombinierbar mit Reifenkarre
- Platzsparend, da stapelbar

Art.-Nr.: WAZ Y471123

**INKLUSIVE!**  
Reiniger und Granulat  
für ca. 2.000  
Radwäschen

### Radwaschmaschine

360HP

- Für Räder von Pkw und Nutzfahrzeugen
- Mit Heizung ausgestattet
- Automatische, umweltfreundliche Waschmaschine
- Geschlossener Waschkreislauf
- Mit Luftpistole

Art.-Nr.: WA 04360



## W82 Touch 3D COPARTS Edition

- Automatische Übernahme von Abstandsmaß, Felgendurchmesser und Felgenbreite (3D-Funktion)
- Digitale und optische Positionsanzeige der Gewichte über LCD-Touchscreen-Monitor und Laser (LPS)
- Pneumatische Felgenspannung

Art.-Nr.: 50033 CO



ART.-NR.	BEZEICHNUNG
50032 CO	W42 LED 3D COPARTS Edition
50035 CO	W62 LCD 3D COPARTS Edition
50033 CO	W82 Touch 3D COPARTS Edition



## ATH M52 + A34 COPARTS Edition

- Heckschwinger mit pneumatischer Montagekopf-Spannung inkl. automatischer vertikaler und horizontaler Felgenentfernung
- Steuerung über ergonomisch angeordnete Fußpedale
- Inklusive: Schnellspannfutter, Pneumatischer Montagefinger, Stahl- und Kunststoffmontagekopf

Art.-Nr.: 51071 CO

**MEHR  
INFORMATION  
ERHALTEN SIE HIER:**

[www.alleswerkstatt.de](http://www.alleswerkstatt.de)



**alles  
werkstatt**

## ATH M72Z Plus COPARTS Edition

- Heckschwinger + pneumat. Montagekopf-Spannung; automat. vertikale u. horizontale Felgenentfernung
- Steuerung über ergonomisch angeordnete Fußpedale
- Inkl. Hilfsmontagearm zur mühelosen und beschädigungsfreien (De-)Montage von Niederquerschnitts, UHP- und Run-Flat-Reifen dank pneumat. Steuerung
- Inklusive: Schnellspannfutter, pneumatischer montagefinger, Stahl- und Kunststoffmontagekopf, Reifenfüllkanone

Art.-Nr.: 51038 CO





### GEODYNA 7100

- Pkw-Wuchtmaschine mit LED-Anzeige für Tankstellen und Werkstätten mit geringem Reifenservicevolumen
- Vereint hohe Genauigkeit mit geringem Platzbedarf
- Aufspannen des Rades auf integriertem Flansch mit Schnellspannmutter Radschutz
- Halbautomatische Eingabe Abstand und Durchmesser mit 2D Messarm
- Messdrehzahl <100 UPM
- Inkl 3 Konen Ø 42-80 mm / 72-99 mm / 96-116 mm

Art.-Nr.: EEWB767AE1



### Geodyna 7300I - mit LED-Anzeige

- Für schnelle, präzise und bequeme Platzierung der Klebegewichte unten in der Felge
- Zwei intuitive dreistellige LED-Gewichteanzeigen und eindeutige Gewichte-positionenanzeige - im Gewichtekasten integriert
- Halbautomatische Dateneingabe von Abstand und Felgendurchmesser mit 2D-Technik und automatische
- Felgenbreitenerfassung mit Smart Sonar - schnell und einfach
- Messdrehzahl 200 UPM
- inkl 3 Konen Ø 42-80 mm / 72-99 mm / 96-116 mm

Art.-Nr.: EEWB759AE1



### GEODYNA 7340I GEODYNA 7340P

- Die Pkw-Wuchtmaschinen für Reifendienstbetriebe, Vertragswerkstätten und Kfz-Werkstätten mit mittlerem Reifenservicevolumen
- Druckluftanschluss: 10 bar für GEODYNA 7340P
- Kein Druckluftanschluß erforderlich
- "P" version inkl elektromechanischer Power -Clamp Spannvorrichtung

....weitere Informationen unter alles werkstatt online

ART.-NR. EEWB774AE1 EEWB774APE1

TYP	GEODYNA 7340I	GEODYNA 7340P
-----	---------------	---------------



MEHR INFORMATION ERHALTEN SIE HIER:

[www.alleswerkstatt.de](http://www.alleswerkstatt.de)



alles werkstatt

### GEODYNA 7750p GEODYNA 7700p

- Pkw-Radauswuchtmaschine mit geoTOUCH™ Display
- Die Pkw-Radauswuchtmaschine für Reifendienstbetriebe, Vertragswerkstätten und Kfz-Werkstätten mit mittlerem bis hohem Reifenservicevolumen
- Druckluftanschluss: 10 bar

....weitere Informationen unter alles werkstatt online

ART.-NR. EEWB773AE1 EEWB772APE1

TYP	GEODYNA 7750p	GEODYNA 7700p
-----	---------------	---------------



## Reifenmontiermaschinen

### monty® 3300 racing smartSpeed bis 24 Zoll

- Reifenmontiermaschine für Reifendienstbetriebe mit hohem Durchsatz
- Mit pneumatisch nach hinten kippbarer Säule
- Außenspannung bis 24", Radbreite bis 15" und smartSpeed-Technik
- wdk-zertifiziert

Art.-Nr.: EEW763AEM



### monty® 3300-24 smartSpeed PLUS bis 24 Zoll

- Für Reifendienstbetriebe und Werkstätten mit hohem Reifendienstvolumen
- Mit pneumatisch nach hinten kippbarer Säule
- Außenspannung bis 24" und smartSpeed-Technik
- wdk-zertifiziert

Art.-Nr.: EEW762AEM



### monty 8700b smartSpeed w/Lift

- Halbautomatische Reifenmontiermaschine mit Zentralaufspannung und "power mont" für Niederquerschnitt-, UHP- und Runflat-Reifen
- smartSpeed: automatische Drehzahlwahl bis 20 U/min für die optimale Drehmoment-Drehzahl-Kombination des Spannflansches.
- Dynamischer Abdrücker mit zwei Abdrücktellern, die Lösung der Wahl für UHP- und Runflat-Reifen-Pneumatisches Heranführen des Montagewerkzeugs in vertikaler Richtung
- Elektroanschluss V: 230
- Inkl Radheber

Art.-Nr.: EEW770AEA



**MEHR  
INFORMATION  
ERHALTEN SIE HIER:**

[www.alleswerkstatt.de](http://www.alleswerkstatt.de)



**alles  
werkstatt**



### monty 8800p smartSpeed

- Halbautomatische Reifenmontiermaschine mit powerMONT und quickLOK, dem automatischen Spannflansch mit Zentralspannung, Kamera und Monitor zur Überprüfung der unteren Wulst, seitlicher Abdrücker
- Dynamischer Abdrücker mit zwei Abdrücktellern
- Kabellose Bedienung zum Spannen und Entspannen des Rades am Griff - quickLOK
- Externe Füllstoßvorrichtung
- Radheber
- Elektroanschluss V: 230

Art.-Nr.: EEW778AE1





### G1190.30PLUS

- wdk-gelistete, hebellose Montiermaschine mit Universalspanvorrichtung 10-30" und mit zwei Abdrückrollen
- Die hebellose Reifenmontiermaschine ist mit einem patentierten Werkzeug ausgestattet, das eine schnelle und mühelose Arbeit auch mit neuen Reifentypen, Ultraniederquerschnittsreifen und RUN-FLAT-Reifen ermöglicht
- Die Zentralaufnahme mit Schwenkplatte (patentiert), die auch für Tiefbett-Felgen geeignet ist, verfügt über einen Selbstverriegelungsmechanismus, der dem Bediener die Arbeit erleichtert

Art.-Nr.: G1190.30PLUS



### G2.121RFM

- Moderne Auswuchtmaschine für Pkw- und Transporterreifen
- Automatischer Programmablauf und Datenübernahme von Felgendurchmesser, Abstand und Radbreite sowie automatische Datenübernahme im ALU-S und Pax-Programm
- Einfache Bedienung durch 4-Farben-Tastatur
- Ausgestattet mit Gewichteklemme und Pedalfeststellbremse für einfaches, exaktes positionieren der Wuchtgewichte
- Automatik-Stop in der Position des Wuchtgewichts

Art.-Nr.: G2.121RFM

ART.-NR.	G2.121RFM	GAR301
TYP	G2.121RFM	Breitentaster für G2.121RFM und G2.140R



### GP3.150WSPLUS G3.150WSPLUS

- Moderne Auswuchtmaschine für Pkw bzw Transporterreifen mit 19" TFT-Bildschirm und mit pneumatischer Arretierung
- Automatischer Programmablauf und Datenübernahme von Felgendurchmesser, Abstand und Radbreite sowie automatische Datenübernahme im ALU-S und Pax-Programm
- Einfache Bedienung durch 4-Farben-Tastatur
- Ausgestattet mit Gewichteklemme und Pedalfeststellbremse für einfaches, exaktes positionieren der Wuchtgewichte
- Automatik-Stop in der Position des Wuchtgewichts.
- Darüber hinaus mit Sonderprogrammen

ART.-NR.	GP3.150WSPLUS	G3.150WSPLUS
TYP	GP3.150WSPLUS	G3.150WSPLUS



### Reifenmontiermaschine G7641V.24

- Kippbare - Reifenmontiermaschine für Pkw- und Transporterreifen von 10" - 24" Extrem stabile Montagesäule pneumatisch nach hinten und vorne kippbar
- Doppeltwirkende Abdrückschaufel für sensibles wie auch kraftvolles Abdrücken
- Sehr robuste Fußpedalsteuerung aus Aluminiumdruckguss
- Inkl. Druckluftwartungseinheit
- Pedalgesteuerte doppelte Drehgeschwindigkeit
- wdk-gelistete

Art.-Nr.: G7641V.24



MEHR INFORMATION ERHALTEN SIE HIER:

[www.alleswerkstatt.de](http://www.alleswerkstatt.de)





## Radauswuchtmaschinen



### LWM-C30-LED

- 3-D Radauswuchtmaschine mit LED Display
- Robustes Gehäuse mit Ablagefächern
- 7 ALU-Programme inkl. 2 Smart ALU Programme für individuelle Positionierung
- Splitprogramm zur exakten Gewichteplatzierung hinter den Speichen
- Matchprogramm
- Automatischer Ablauf mit Radabbremmung und breiter Programmwahl zwischen unterschiedlichen Ausgleichsmethoden, statischem und dynamischem Wuchten, sowie Wuchten von Rädern mit Leichtmetallfelgen
- Elektromagnetische Abbremmung des Rades (Rad-Stop-Funktion) in Position der anzubringenden Auswuchtgewichte

Art.-Nr.: 300105002



### LWM-C30-LCD

- 3-D Radauswuchtmaschine mit LCD Display
- Robustes Gehäuse mit Ablagefächern
- 7 ALU-Programme inkl. 2 Smart ALU Programme für individuelle Positionierung
- Splitprogramm zur exakten Gewichteplatzierung hinter den Speichen
- Matchprogramm
- Automatischer Ablauf mit Radabbremmung und breiter Programmwahl zwischen unterschiedlichen Ausgleichsmethoden, statischem und dynamischem Wuchten, sowie Wuchten von Rädern mit Leichtmetallfelgen
- Elektromagnetische Abbremmung des Rades (Rad-Stop-Funktion) in Position der anzubringenden Auswuchtgewichte

Art.-Nr.: 300105000

## Reifenmontiermaschinen LMM-C20-AR / LMM-C20-MAR

- Kein traditioneller Montierhebel erforderlich!
- Automatisches Profi-Reifenmontiergerät für die hebellose Montage von Pkw Rädern von 10-28"
- Felgenaufnahme durch Mittenzentrierung
- Höhenverstellbare Mittenzentrierung
- 2 Geschwindigkeiten pedalgesteuert
- Elektropneumatische Steuerung aller Montage und Demontageprozesse
- Pneumatisch angesteuerter Montagefinger - einfache Bedienung
- Pedalgesteuerte automatische kippbare Montagesäule
- Automatischer Abstand des Montagekopfes zur Felge bei Verriegelung

Art.-Nr.: LMM-C20-MAR



**MEHR INFORMATION ERHALTEN SIE HIER:**

[www.alleswerkstatt.de](http://www.alleswerkstatt.de)



**alles werkstatt**

ART.-NR. 300005002 300005000

TYP LMM-C20-AR LMM-C20-MAR



### Hochheber 1,4 t

- Sehr niedrige Unterfahrhöhe auf einer Länge von 380 mm
- Fußbedienter Schnellhub
- Eine gute Reichweite unter den Fahrzeugen durch ein langes Rahmengestell
- Ein Sicherheitsventil gewährleistet eine definierte Geschwindigkeit beim Ablassen
- Ergonomisch geformte gummiüberzogene Griffe für besseren Bedienkomfort

Art.-Nr.: 1,4T-HC 77



### Flachheber 2,0 t

- Aufnahmehöhe nur 77 mm
- Fußbedienter Schnellhub

Art.-Nr.: 2T-77



### LED Smart Light CSL

- Zubehör für Heber: Einfach mit dem Beschlag am Chassis-Rahmen des Hebers zu befestigen
- Optimale Ausleuchtung
- Auch als Kopflampe einsetzbar

Art.-Nr.: CSL



### Heber universal, 3,0 t

- Optimal für Transporter, Allradfahrzeuge und Kleinbusse
- Ergonomisch geformte gummiüberzogene Griffe
- Schnellhub
- Ein Sicherheitsventil gewährleistet eine definierte Geschwindigkeit beim Ablassen
- Die Hydraulik ist mit einer Schutzvorrichtung gegen Überlastung ausgestattet

Art.-Nr.: 3T-C



### Rangierheber 2T-C 2,0 t

- Ergonomisch geformte, gummiüberzogene Griffe für besseren Bedienkomfort
- Fußbedienter Schnellhub
- Ein Sicherheitsventil gewährleistet eine definierte Geschwindigkeit beim Ablassen

Art.-Nr.: WA 05573



### Getriebeheber TJ 525

- Die wendbare Krone ist serienmäßig mit Sattel und Gummiauflage ausgestattet
- Großer hartverchromter Kolben
- Federbelastete Totmannsteuerung
- Stabilität und Wendigkeit unter Last durch das breite Fahrgestell
- Große Schwenkrollen

Art.-Nr.: WA 07130



Inkl. Hülse für Sattel



## Leicht-Alu-Rangierwagenheber 1,5 t

- Ultraleichter Rangierwagenheber
- TURBO LIFTER-System
- Absenkung mit 2 Geschwindigkeiten
- Einfach abnehmbarer Hebel
- Kompaktes Design

Art.-Nr.: M411355



## Rangierwagenheber-Winntec jack, 2 t

- Ultraflaches Design kombiniert mit TURBO LIFTER-Technologie
- Die PU-Räder minimieren Lärm und mögliche Bodenschäden
- Absenkung mit zwei Geschwindigkeiten

Art.-Nr.: Y420250



## "The Ultimate" jack, 3 t

- Der Y420333 bietet die besten Spezifikationen
- Er vereinigt das extrem niedrige Profil, hohen Hub, die automatisch kontrollierte Absenktechnologie, das TURBO LIFTER-System
- 3-t-Kapazität und geräuschreduzierende PU-Räder
- Die höchste Qualität der Komponenten gewährleistet maximale Leistung und Lebensdauer

Art.-Nr.: Y420333



**MEHR INFORMATION ERHALTEN SIE HIER:**

[www.alleswerkstatt.de](http://www.alleswerkstatt.de)



**alles werkstatt**



## Kurzhub-Scheren-Hebebühne 3 t

- Elektrohydraulische Kurzhub-Scheren-Hebebühne
- Ideal geeignet für Annahme, Lackier- und Karosseriebetriebe, Reparaturen, Bremsen- und Reifendienste
- Leistungsstarkes Hydraulikaggregat (230 V / C16A)
- Inkl. Kit für den mobilen Einsatz, Montage und Nutzung auf dem Boden

Art.-Nr.: WA 80008



## Doppel-Scheren-Hebebühne 3 t

- Elektrohydraulische Doppel-Scheren-Hebebühne
- Ideal geeignet für Annahme, Lackier- und Karosseriebetriebe, Reparaturen, Bremsen- und Reifendienste
- Leistungsstarkes Hydraulikaggregat mit lastabhängigem Senkventil
- Geeignet für die Montage und Nutzung für den bodenebenen Einbau

Art.-Nr.: WA 30311

**MEHR INFORMATION ERHALTEN SIE HIER:**

[www.alleswerkstatt.de](http://www.alleswerkstatt.de)



## Auffahr-Scheren-Hebebühne 5 t

- Elektrohydraulische Auffahr-Scheren-Hebebühne mit integriertem Radfreiheber 4.000 kg
- Inkl. 24 V-LED-Beleuchtung mit Metallschutzbügel
- Ideal geeignet für Annahme, Achsvermessung, Reparatur und Prüfplatz für Scheinwerfer- und Fahrerassistenzsysteme

Art.-Nr.: WA 31011



## Motorrad-Hebebühne 0,7 t

- Hochwertige und robuste Motorrad-Hebebühne mit hydraulischem Antrieb, nahezu wartungsfrei
- Leistungsstarkes Hydraulikaggregat (230 V / C16A)
- Herausnehmbare Platte zum freien Arbeiten an Hinterreifen, Kette oder Antriebswelle
- Keine elektrischen Endschalter in der Schere verbaut und Schutzschlauch über den Hydraulikschläuchen
- Vermeidung von Stolperfallen durch automatisches Einziehen der Auffahrrampe beim Heben der Bühne

Art.-Nr.: WA 70024



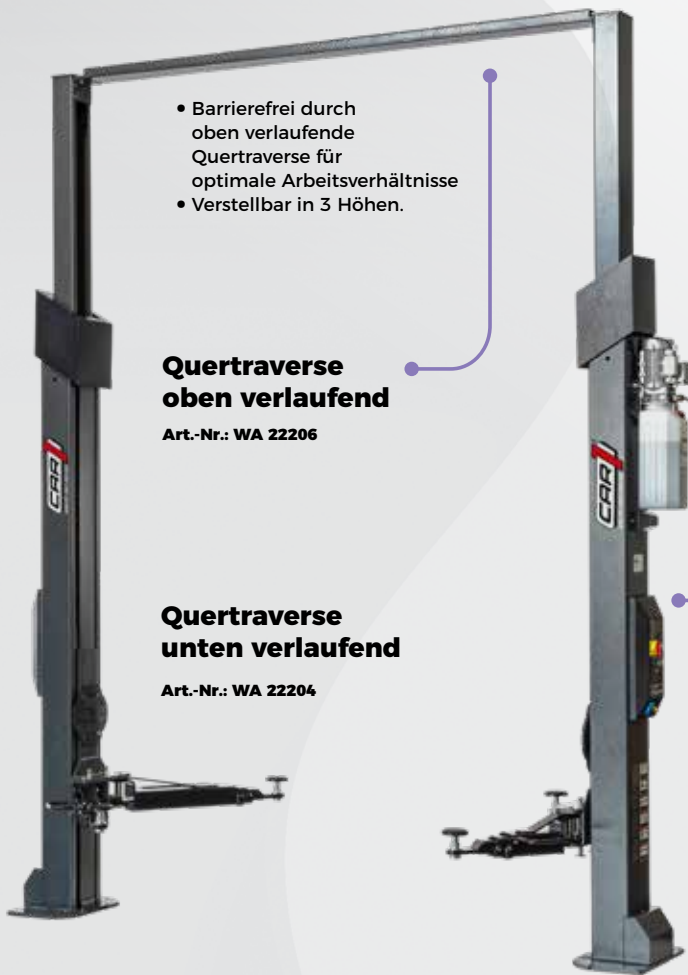

- Barrierefrei durch oben verlaufende Quertraverse für optimale Arbeitsverhältnisse
- Verstellbar in 3 Höhen.

### Quertraverse oben verlaufend

Art.-Nr.: WA 22206

### Quertraverse unten verlaufend

Art.-Nr.: WA 22204

**Optional:**  
LED-Beleuchtungs-Set  
Art.-Nr.: WAZ 22200



## Elektrohydraulische 2-Säulen-Hebebühne 3,5 t

- Elektrohydraulische 2-Säulen-Hebebühne
- Beidseitige Bedieneinheit mit Energie-Set (230 V / 12 V / Druckluft)
- Elektromagnetische Entriegelung der Sicherheitsrasten automatisch beim Heben und Senken

**Lieferumfang**  
Je 4x Adapter-Verlängerungssatz (100 + 200 mm)

Art.-Nr.: WA 22206



### MEHR INFORMATION ERHALTEN SIE HIER:

[www.alleswerkstatt.de](http://www.alleswerkstatt.de)



**alles werkstatt**

## Elektrohydraulische 2-Säulen-Hebebühne 5 t

- Beidseitige Bedieneinheit mit Energie-Set (230 V / 12 V / Druckluft)
- Elektromagnetische Entriegelung der Sicherheitsrasten automatisch beim Heben und Senken
- Inkl. Drucktaste für Parkposition
- Leistungsstarkes Hydraulikaggregat mit lastabhängigem Senkventil
- Multifunktionelle Aufnahme durch 2-fach teleskopierbare Tragarme und Trageteller (Aufnahme von Smart bis z. B. VW Crafter langer Radstand an den alternativen Aufnahmepunkten)

Art.-Nr.: WA 22216



### Quertraverse unten verlaufend

Art.-Nr.: WA 22216

### Quertraverse oben verlaufend

Art.-Nr.: WA 22218



**Optional:**  
LED-Beleuchtungs-Set  
Art.-Nr.: WAZ 22200



## Grubenheber

### Grubenheber

#### Blitz M 15/15 Basic bodenfahrbar

- Bodenlaufender Grubenheber mit integriertem Querfahrwerk
- Lasthub über automatischen Luftmotor, inkl. hydraulisch-pneumatischem Eilhub und Zwangsrückführung
- Integrierte Feststellbremse für Hubeinheit
- Integrierte Werkzeugablage
- Bedienung über Fußtaster
- Frei verfahrbares Fahrgestell mit einer Fahrwerksbelastung von 800 kg
- Inkl. zusätzlicher hydraulischer Fußpumpe für Feinhub bzw. Teillast, ideal für Getriebearbeiten

Art.-Nr.: 117933



## Hubtisch

### MasterGear S3, 1,0 t mit verstellbarem Handgriff

- Aggregat, Getriebe & Batterie Hubtisch Master mit ausziehbarem Griff – ideal für Batterieausbau an E-Fahrzeugen
- Fußhydraulisch betriebenen Sicherheit durch eine große Standfläche ermöglicht ein sicheres und exaktes Arbeiten

Art.-Nr.: 128017



## Kurzhub-Hebebühne 3 t

### inkl. Mobilkit und Kataphoresebeschichtung

- Die neue Kurzhub-Scherenhebebühne XS30N überzeugt durch eine großzügig dimensionierte Plattformlänge und -breite, welche die Aufnahme eines breiten Fahrzeugspektrums gewährleistet
- Sie deckt die Anforderungen im Bereich des Reifen- und Karosserie-Services ab und eignet sich hervorragend für Wartungen und Arbeiten im Fahrzeuginnenraum
- CAT / Kathodische Tauchlackierung für Plattformen und Grundrahmen im Lieferumfang enthalten

Art.-Nr.: XS30N-CAT

## Doppel-Scheren-Hebebühnen 3,2 t

### - elektrohydraulisch

- Speziell für den Service- und Reparaturbereich ist die Low-Profile Doppel-Scheren-Hebebühne DS32CAT-A konzipiert. Die neu konzipierten, flexiblen Aufnahmeplattformen ermöglichen ein breites Aufnahmespektrum
- Bester KTL-Korrosionsschutz serienmäßig
- Sehr stabiler Stahlbau

Art.-Nr.: R013108





### 4,5 t - elektrohydraulisch

- Aufnahmebereich von Pkw bis Transporter mit langem Radstand
- Die durchdachte Tragarmkonstruktion ermöglicht sowohl eine symmetrische als auch eine asymmetrische Aufnahme der Fahrzeuge - ohne Nachpositionieren
- Beidseitig integrierte, mechanische Sicherheitsklinen mit automatischer Betätigung

Art.-Nr.: SPO40E-5-EH2GR



**MEHR INFORMATION ERHALTEN SIE HIER:**



### Elektrohydraulische 2-Säulen-Hebebühne

SPOA3LX 3,5 t

- Flexible Hebebühne mit einem überragenden Aufnahmebereich, die speziell für Werkstätten mit niedriger Deckenhöhe entwickelt wurde
- Zwei kraftvolle Hydraulikaggregate sorgen für schnelle Hub- und Senkzeiten sowie einen geschmeidigen Lauf ohne erkennbares Regelverhalten
- Flexibel und verbindungsfrei
- Niedrige Bauhöhe
- Schnelle Installation
- Akustischer CE-Stop
- Serienmäßig mit 2. Bedienteil

ART.-NR.

BEZEICHNUNG

SPOA3TS-5-EH2

Elektrohydraulische 2-Säulen-Hebebühne

SPOA3LXE01-EU

Elektrohydraulische 2-Säulen-Hebebühne



### 5,5 t - elektrohydraulisch

- 3-teilige Tragarme, symmetrisch
- Druckaster-Bedienung beidseitig
- Bauhöhe 4.780 mm
- Aufnahmebereich von Pkw bis Transporter mit langem Radstand
- Die durchdachte Tragarmkonstruktion ermöglicht sowohl eine symmetrische als auch eine asymmetrische Aufnahme der Fahrzeuge - ohne Nachpositionieren

Art.-Nr.: SPO55E-EH2GR



### Scherenhebebühne 4,2 t S42LTAK-46CAT mit Radfreiheber und Achsvermessungskit

- Mit Achsvermessungs-Kit und Radfreiheber, unterflur
- Pneumatisch verriegelbare lange Schiebepplatten auf stabilen langlebigen Kunststoffkugeln
- Drehtelleraussparung serienmäßig komplett geschlossen und verstellbar für alle handelsüblichen Drehteller

Art.-Nr.: 820669



MEHR  
INFORMATION  
ERHALTEN SIE HIER:

[www.alleswerkstatt.de](http://www.alleswerkstatt.de)



### Scherenhebebühne 5 t S50LTAK-55CAT, elektrohydraulisch

- Mit Achsvermessungskit und Radfreiheber, Unterflur
- Pneumatisch verriegelbare lange Schiebepplatten auf stabilen langlebigen Kunststoffkugeln
- Drehtelleraussparung serienmäßig komplett geschlossen und verstellbar für alle handelsüblichen Drehteller

Art.-Nr.: 820608



### 4-Säulen-Hebebühne 5,5 t SM55-LT51-ZP

- Mit verstellbarem Radfreiheber, 5.100 mm Länge
- Breite, stabile Fahrbahnen
- Fahrbahn spritzverzinkt + beschichtet
- Präzises Achsvermessungs-Kit optional verfügbar
- Geeignet für alle Pkw und Transporter mit langem Radstand

Art.-Nr.: SM55LT-51-ZP



## Portalheber KPH 15 MZS

- Freier Durchgang unter dem Heber in der Grube
- Gleichlauf beim Heben
- Achstraverse in Heber integriert
- Abstützbrücke in Heber integriert
- Schnellhub auf und ab
- Hartverchromte Kolbenstangen als Verschleiß- & Korrosionsschutz
- Zylinderinnenverchromung als Korrosions- und Verschleißschutz
- Lager aller Laufrollen des Fahrgestells als Nadellager mit Schmiernippel ausgeführt

Art.-Nr.: 1.1645



MEHR  
INFORMATION  
ERHALTEN SIE HIER:



## Unterflurheber KHUT 15/3 MZS-U

- Lasthubfeinfußpumpe (HP)
- Schnellhub auf und ab
- Wartungseinheit serienmäßig
- Hartverchromte Kolbenstangen als Verschleiß- und Korrosionsschutz
- Lager aller Laufrollen als Nadellager mit Schmiernippel ausgeführt
- Faltenbalg als Schutz gegen Verschmutzung bei Lasthubfeinfußpumpe
- Rückschlagventile zur Lastsicherung in jeder beliebigen Hubposition

Art.-Nr.: 4.8013.003



## Abstützbrücke GA 15

- Serienmäßige Ausstattung
- Zum Verfahren der unbelasteten Abstützbrücke mit dem Grubenheber an die Abstützposition ist eine Aufnahmebuchse vorhanden nach Grubenmaßen gefertigt
- Tragteller aufgesteckt mit Sicherungsschnäpper
- Ablage für Stützrohre und Tragteller
- Handgriffe zum verschieben (auch als Ablage für Achstraverse vorgesehen)
- Sicheres Stützen durch geführte Stützrohre
- Betriebsanleitung jede Abstützbrücke hat eine eindeutige Gerätenummer
- Umfangreiches Zubehör

Art.-Nr.: 6.9006





### 2-Säulen-Hebebühne 3 t DUOLIFT MTF 3000

- Elektromechanische 2-Säulen-Hebebühne
- Grundrahmenfrei
- Zwei mechanisch synchronisierte Antriebsmotoren
- Inkl. 4 Aufnahmeteller

Art.-Nr.: H6490841

**MEHR INFORMATION ERHALTEN SIE HIER:**



### 2-Säulen-Hebebühne 3,5 t DUOLIFT HL3500 elektrohydraulisch,

- Für Pkw, SUV und Transporter mit Standarddach bis 3.500 kg
- Mit exklusiver Versymmetric®-Technik: die Kombination Asymmetrischer und symmetrischer Ausführung in einer Hebebühne am selben Serviceplatz
- Zweite Bedieneinheit an Sekundärsäule als optionales Zubehör

ART.-NR.	BEZEICHNUNG
EELR792A	2-Säulen-Hebebühne DUOLIFT HL3500 STD, 3,5 t
EELR793A	2-Säulen-Hebebühne DUOLIFT HL3500 TALL, 3,5 t



### 2-Säulen-Hebebühne 4,5 t DUOLIFT HL4500 elektrohydraulisch

- Für Fahrzeuge vom kleinen Pkw bis zum mittelgroßen Van mit Super Hochdach Flexible Installation mit zwei Aufstellbreiten
- Exklusive Versymmetric®-Technik bietet die Kombination asymmetrischer und symmetrischer Ausführung in einer Hebebühne am selben Serviceplatz
- Großer Schwenkbereich durch dreiteilige vordere und dreiteilige hintere Tragarme
- Zweite Bedieneinheit an Sekundärsäule als optionales Zubehör

Art.-Nr.: EELS722A

ART.-NR.	BEZEICHNUNG
EELS721A	2-Säulen-Hebebühne DUOLIFT HL4500 STD, 4,5 t
EELS722A	2-Säulen-Hebebühne DUOLIFT HL4500 TALL, 4,5 t





## 2-Säulen-Hebebühne 3,5 t KPX357EV elektromechanisch

- Die ideale Lösung für die Einrichtung eines universalen Arbeitsplatz. Die innovativen Tragarme mit niedrigem Profil und drehendem Endstück gewährleisten eine unvergleichliche Nutzungsflexibilität, wodurch praktisch jeder Fahrzeugtyp auf der Hebebühne angehoben werden kann - von klassischen City Cars und Sportautomobilen - einschließlich der neuesten Elektrolimousinen - bis hin zum VW T6 mit langem Radstand
- Asymetrische Hebebühne
- Mittelstegfrei mit elektronischem Ausgleich
- Geeignet für Klein-Pkws bis Transporter mit mittlerem Radstand
- Automatische Dauerschmierung der Mutter

Art.-Nr.: **KPX357EV**

## Scherenhebebühne 5 t

- Mit langen Fahrschienen, bis zu 5,5 m, sehr robust gebaut für maximale Stabilität auch bei Arbeiten an großen Fahrzeugen
- Fahrschienen zur Achsvermessung, mit vorderen Aussparungen für Drehteller und hinteren Schiebeplatten
- Fahrschienen für die gesamte Achsvermessung, vorne mit Sitzen für Drehteller und hinten mit Schiebeplatten
- Grundrahmen mit Nivellier Vorrichtungen für ein einfacheres Aufstellen
- Schiebeplatten mit pneumatischer Arretierung in zentrierter Position sowie Winkel- und Querverschiebung in beide Richtungen
- Alle Oberflächen sind mit Kataphorese behandelt
- Mit Radfreiheber
- Montage bodeneben

Art.-Nr.: **RAV650N.2.5SISI**



## 2-Säulen-Hebebühne KPH 370.55 LIK- TA elektrohydraulisch, 5,5 t

- Symetrische Pkw- und Trapo-Hebebühne
- Elektrohydraulischer Antrieb
- Ausgleich erfolgt mittels Seile
- Ein Hubzylinder pro Säule
- Automatische Armarretierung
- Pneumatische Entriegelung
- Unterschwenkhöhe von min 125 mm bis max 160 mm
- Drehtellerdurchmesser 125 mm

Art.-Nr.: **KPH370.55LIKTA**

**MEHR  
INFORMATION  
ERHALTEN SIE HIER:**

[www.alleswerkstatt.de](http://www.alleswerkstatt.de)



**alles  
werkstatt**



## 50-3

10 t / 25 t / 50 t

- 3-stufiger Heber für Niederflurfahrzeuge sowie andere Fahrzeuge mit niedriger Bodenfreiheit
- Extrem flache mind. Höhe von nur 150 mm und mit großer Hubkapazität
- Eingebautes Sicherheitsventil gegen Überlastung
- Totmannsteuerung für optimale Sicherheit beim Heben und Senken
- Serienmäßig 2 Stück Verlängerungen (50/100 mm)

Art.-Nr.: 4500000



## GGD150U

Bodenlaufend

- Lufthydraulischer, bodenlaufender Grubenheber mit querverschiebbarem Teleskopzylinder
- Flexibel für den Einsatz in Gruben und auf dem Werkstattboden unter einer Bühne
- Querverschiebbarer Zylinder erleichtert das Positionieren des Grubenhebers und ermöglicht optimale Mobilität in der Grube

Art.-Nr.: 5901500

### MEHR INFORMATION ERHALTEN SIE HIER:

[www.alleswerkstatt.de](http://www.alleswerkstatt.de)



alleswerkstatt

## VL10

- Hydraulischer Getriebeheber mit Teleskopzylinder
- Besonders geeignet zum Anheben von großen LKW-Getrieben
- Optimal für Werkstattgruben aufgrund niedriger mind. Höhe und des langen Kolbenhubs
- Fußbediente Pumpe mit eingebautem Schnellhub
- Stufenlose Regelung ermöglicht präzise Positionierung
- Handbetätigte Totmannsteuerung für optimale Sicherheit beim Absenken

Art.-Nr.: 9086000



## Scherenheber

SD26PHL, lufthydraulisch

- Lufthydraulischer Scherenheber für Pkws und Transporter + Aufhängung
- Schneller und effektiver Hub aufgrund der langlebigen und geräuscharmen Pumpe
- Niedrige Bauhöhe von 180 mm und schlankes Design
- Maximale Scherenbreite von 1.610 mm zum problemlosen Erreichen der Aufnahmepunkte
- Einzigartiges, höhenjustierbares Aufhängungssystem - passend für alle Hebebühnen und Gruben

Art.-Nr.: 6236000

## Grubenheber

GD150-1

- Lufthydraulischer Grubenheber mit 1 Zylinder
- Schnelle und präzise Lufthydraulik mit Eilgang auf- und abwärts
- Innovatives und modernes Design mit Bedienungspanel in ergonomisch korrekter Arbeitshöhe
- Passend für alle Grubenbreiten aufgrund justierbaren Fahrgestells
- Auf Kundenwunsch einstellbare Positionierung des Hubsattels
- Wartungseinheit serienmäßig
- Seitwärts verschiebbarer Hubzylinder mit federgelagerten Kugellagern

Art.-Nr.: GD150-1



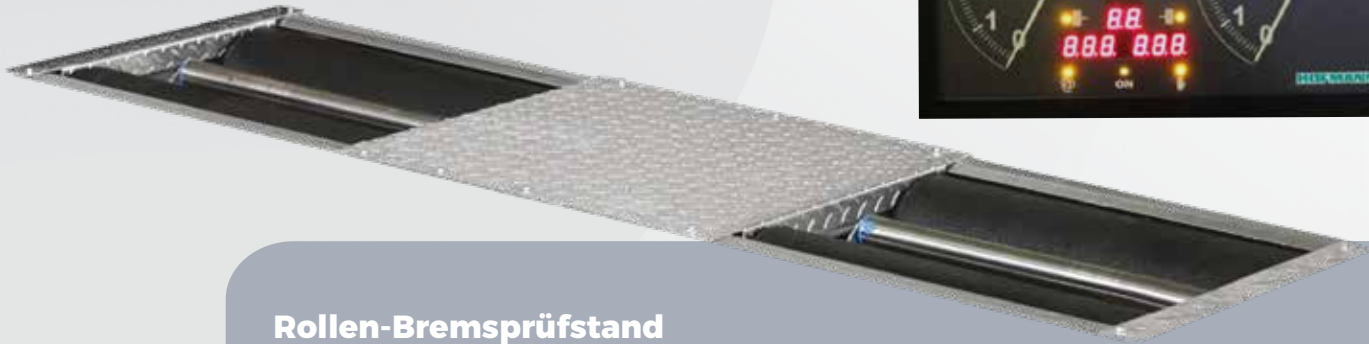

### Rollen-Bremsprüfstand für Pkw und Transporter 4 t brekon 204 - K-CPS-700-Pack 1

**Bestehend aus**

- brekon 204 K CPS 700 Rollensatz verzinkt
- Rollenabdeckung nach außen klappbar
- Wandhalterung
- 700 m Composite Laufrollen
- Funk Fernbedienung
- Analoganzeige mit Doppelskalen
- Funktionsleuchten für EIN / AUS, manueller und Automatikbetrieb, Anlauf- und Schlupfanzeige links/rechts
- 8-stellige Digitalanzeige für maximale Bremskraft am Ende des Tests, Unrundheit und Bremskraftdifferenz
- Mit entsprechendem Zubehör auch Achslast / Radgewicht, Pedaldruck sowie Ergebnis von Fahrwerk- und Spurtests
- ASA-Livestream-Interface
- Abschließbarer Hauptschalter zur externen Montage
- Allradmodus
- 2. Messrichtung nach PC Aufrüstung
- ausbaubar zur Prüfstrasse

**Art.-Nr.: EEBR762AE7**

### brekon 204 -K-CPS-700-Pack 2

- brekon 204 (K-CPS-700-Pack 1) bestehend aus -brekon 204 K CPS 700 Rollensatz verzinkt
- Bremsmotoren
- Rollenabdeckung nach außen klappbar
- Wandhalterung schwenkbar
- 700 mm
- ASA Livestream-Interface
- Abschließbarer Hauptschalter
- Allradmodus
- 2. Messrichtung nach PC Aufrüstung
- Ausbaubar zur Prüfstraße
- Funk Fernbedienung
- Analoganzeige mit Doppelskalen
- Funktionsleuchten für EIN / AUS, manueller und Automatikbetrieb, Anlauf- und Schlupfanzeige links/rechts
- 8-stellige Digitalanzeige für maximale Bremskraft am Ende des Tests, Unrundheit und Bremskraftdifferenz

**Art.-Nr.: EEBR762AE8**



### Gelenkspieltester Weartest 4600 FA

- Für Pkw und Lkw bis max. 20 t Achslast
- Entsprechend den Vorgaben der neuen EU-Richtlinie 2014-45/EU
- Einzelsteuerung, Gegenlaufsteuerung, Gleichlaufsteuerung
- Elektro-Schaltschrank:
- Schaltschrank mit Gehäuse aus schlagfestem Kunststoff
- Grundsteuerungsarten:
- Prüfplatten einzelsteuerbar
- Gegenläufige Prüfrichtung (4 Wege)
- Gleichläufige Prüfrichtung (8 Wege)
- Prüflampe - Funk
- Prüflampe aus schlagfestem Kunststoff
- 1 hell leuchtende LED mit Linse
- Bedienung über Folientastatur, mit öl- und benzinresistenter Folie beschichtet
- Ladestation mit Halterung für Lampe
- T2000609313 Montagesatz erforderlich

**Art.-Nr.: EEJD702B**

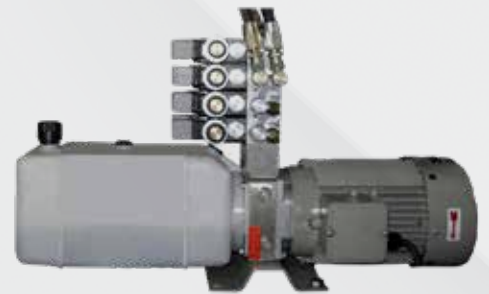
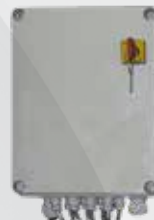

**MEHR  
INFORMATION  
ERHALTEN SIE HIER:**

[www.alleswerkstatt.de](http://www.alleswerkstatt.de)



**alles  
werkstatt**



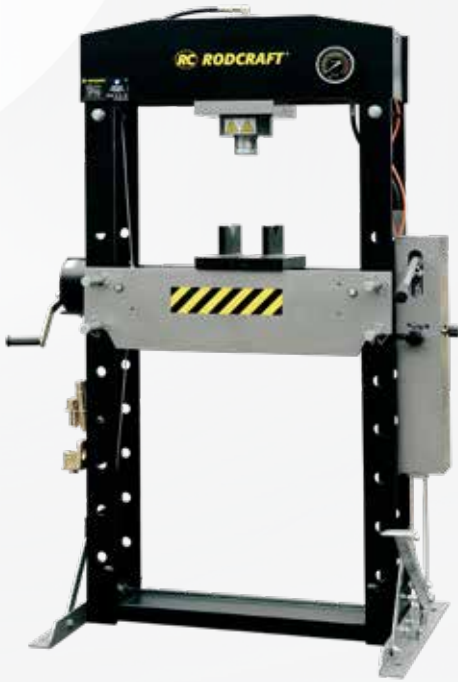

### Hydraulische Werkstattpresse WP30P - 30 t

- Geeignet für viele Werkstattanwendungen im Kfz-Gewerbe (Pkw und Lieferwagen) und auch im Handwerk
- Extra breite, frei stehende Werkstattpresse
- Seitlich verschiebbarer Druckzylinder
- Robuster, geschweißter Rahmen
- Umschaltbare Pumpe für 2 Geschwindigkeiten - schnelle Annäherung und kraftvolles Drücken
- Gut lesbares Manometer für die Kraftkontrolle
- Inkl. praktischem Druckdornsatz, Lochplatte und Schnellwechselfutter
- Seilzug für Pressentischverstellung

Art.-Nr.: 8951000071

### Hydraulische Werkstattpresse WP50P - 50 t

- Geeignet für viele Werkstattanwendungen im Kfz-Gewerbe (Pkw und Lieferwagen) und auch im Handwerk.
- Extra breite, frei stehende Werkstattpresse
- Seitlich verschiebbarer Druckzylinder
- Robuster, geschweißter Rahmen
- Umschaltbare Pumpe für 2 Geschwindigkeiten - schnelle Annäherung und kraftvolles Drücken
- Gut lesbares Manometer für die Kraftkontrolle
- Inkl. praktischem Druckdornsatz, Lochplatte und Schnellwechselfutter
- Seilzug für Pressentischverstellung

Art.-Nr.: 8951000072



### Luft-hydraulische Werkstattpresse WP75P - 75 t

- Geeignet für viele Werkstattanwendungen im Kfz-Gewerbe und auch im Handwerk.
- Extra breite, frei stehende Werkstattpresse
- Seitlich verschiebbarer Druckzylinder
- Robuster, geschweißter Rahmen
- Umschaltbare Pumpe für 2 Geschwindigkeiten - schnelle Annäherung und kraftvolles Drücken
- Gut lesbares Manometer für die Kraftkontrolle
- Inkl. praktischem Druckdornsatz, Lochplatte und Schnellwechselfutter
- Seilzug für Pressentischverstellung

Art.-Nr.: 8951000170

**MEHR  
INFORMATION  
ERHALTEN SIE HIER:**

[www.alleswerkstatt.de](http://www.alleswerkstatt.de)





## Containerregal-Set

20 Container

Bestehend aus:

- 8 x 1.150 mm Breite mit 3 Räderebenen für je 4 Räder bis 245 mm
- 2 x 1.000 mm Breite mit 3 Räderebenen für je 4 Räder bis 205 mm
- Gesamtkapazität 30 Satz / 120 Stück Räder
- Tragkraft pro Ebene ca. 120 kg
- Material: verzinkt

Art.-Nr.: 20979

## Containerregal-Set

40 Container

Bestehend aus:

- 2 x 1.150 mm Breite mit 3 Räderebenen für je 4 Räder bis 245 mm
- 14 x 1.500 mm Breite mit 3 Räderebenen für je 6 Räder bis 225 mm
- Gesamtkapazität 69 Satz / 276 Stück Räder
- Tragkraft pro Ebene ca. 150 kg
- Material: verzinkt

Art.-Nr.: 20980

## Räderregal-Grundfeld

Höhe 2.000 mm

- Feldlänge mm: 1.370
- Feldtiefe mm: 400
- Feldbreite mm: 1.300
- Fachlast kg: 150
- Anzahl Böden pro Fach: 3 Räderebenen

Art.-Nr.: 13906

## Räderregal-Anbaufeld

Höhe 2.000 mm

- Feldlänge mm: 1.310
- Feldtiefe mm: 400
- Feldbreite mm: 1.300
- Fachlast kg: 150
- Anzahl Böden pro Fach: 3 Reifenebenen

Art.-Nr.: 13907

## Räderregal-Grundfeld

H: 2.000 mm

- Räderregal-Grundfeld
- Verzinkt
- Stecksystem
- B: 1.050, T: 400, H: 2.000 mm
- Mit 3 Räderebenen
- Tragkraft ca. 150 kg

Art.-Nr.: 20770

## Räderregal-Anbaufeld

H: 2.000 mm

- Räderregal
- Verzinkt
- Stecksystem
- B: 1.050, T: 400, H: 2.000 mm
- Mit 3 Räderebenen
- Tragkraft ca. 150 kg

Art.-Nr.: 20771



## Kastenwerkbank R 18-24

- Maße in mm (B x T x H) 2.000 x 750 x 959
- Schubladen mit Vollauszug (VA) 100%, 100 kg Tragkraft
- Schubladennutzmaß: 450 x 600 mm
- Links: 4 x Schublade 150 mm
- Mitte: halber Fachboden
- Rechts: 3 x Schublade 200 mm

Art.-Nr.: 03.19.29V9A



## Kastenwerkbank R 18-24

- Maße in mm (B x T x H) 2000 x 750 x 859
- Schubladen mit Vollauszug (VA) 100%, 100 kg Tragkraft
- Schubladennutzmaß: 450 x 600 mm
- Links: 4 x Schublade 150 mm
- Mitte: halber Fachboden
- Rechts: 3 x Schublade 200 mm

Art.-Nr.: 03.19.29VA



## Kastenwerkbank R 18-24

- Maße in mm (B x T x H) 2.000 x 750 x 959
- Arbeitsplatte Buche Multiplex 40 mm
- Schubladen mit Vollauszug (VA) 100 %, 100 kg Tragkraft
- Links: 1 x Stahlfachboden halb Tiefe
- Rechts: 4 x Schublade 150 mm
- Komplett montierte Anlieferung
- Schubladennutzmaß: 450 x 600 mm

Art.-Nr.: 03.19.16V9A



## Kastenwerkbank R 18-24

- Maße in mm (B x T x H) 1500 x 750 x 959
- Arbeitsplatte Buche Multiplex 40 mm
- Schubladen mit Vollauszug (VA) 100 %, 100 kg Tragkraft
- Links: 1 x Flügeltüre 600 mm, 1 x Fachboden
- Rechts: 4 x Schublade 150 mm
- Gestellbreite: 1200 mm
- Komplett montierte Anlieferung
- Schubladennutzmaß: 450 x 600 mm

Art.-Nr.: 03.14.19V9A

## Mobile Werkbank inklusive Lochwand

- Mobile Werkbank T600
- Maße mm (B x T x H): 1.200 x 600 x 820
- Arbeitsplatte Buche Multiplex, 25 mm
- Links: 4 x Schublade, 100 mm
- Rechts: 1 x Flügeltür, 400 mm
- Einfachauszug 88 %
- Tragfähigkeit 35 kg
- Schubladen rollengelagert
- Schubladennutzmaß mm: 450 x 525
- 2 x Bock- und 2 x Lenkrollen Ø 200 mm mit Feststeller
- Schiebegriff seitlich
- 500 kg Tragkraft
- Inklusive: Lochwand 03.87.102A, 1.000 x 450 mm
- Mit 2 x Halterungen

Art.-Nr.: 04.12.82A



**MEHR INFORMATION ERHALTEN SIE HIER:**

[www.alleswerkstatt.de](http://www.alleswerkstatt.de)



**alleswerkstatt**

ART.-NR.	BESCHREIBUNG
03.19.29V9A	Kastenwerkbank R 18-24
03.19.29VA	Kastenwerkbank R 18-24
04.12.82A	Mobile Werkbank inklusive Lochwand
03.20.16VA	Kastenwerkbank R 24-24
03.20.16V9A	Kastenwerkbank R 24-24
03.900.15.18A	MultiWand-Aufbau
03.19.16V9A	Kastenwerkbank R 18-24
03.14.19V9A	Kastenwerkbank R 18-24





## Schubladenschrank R 24-24

- Maße in mm (B x T x H) 705 x 736 x 1.019
- Schubladen-Vollauszug (VA) 100 %
- Schubladen mit 50 mm Blendenhöhe, 70 kg Tragkraft
- Schubladen ab 75 mm Blendenhöhe, 100 kg Tragkraft
- Schubladennutzmaß: 600 x 600 mm

### 6 x Schublade

1 x 75 mm, 1 x 125 mm,  
2 x 150 mm, 2 x 200 mm

### 7 x Schublade

1 x 75 mm, 2 x 100 mm,  
1 x 125 mm, 2 x 150 mm,  
1 x 200 mm

## Schubladenschrank R 36-24

- Schubladen:
- 2 x 100 mm
- 2 x 150 mm
- 2 x 200 mm
- Schubladen-Vollauszug (VA) 100 %
- 100 kg Tragkraft
- Schubladennutzmaß: 900 x 600 mm
- Maße in mm (B x T x H): 1.005 x 736 x 1.019

## Schubladenschrank R 36-24

- Maße in mm (B x T x H) 1.005 x 736 x 1.519
- Schubladenschrank Tiefe 736
- 12 x Schublade
- Verschweißte Stahlblechkonstruktion
- Gehäuse: Pulverbeschichtet
- Einzel-Auszugssperre
- Zylinderschloß mit Zentralverriegelung
- Rastermaße: R 36-24
- Material Gehäuse: Stahlblech
- Blendenhöhe in mm: 9 x 100, 2 x 150, 1 x 200

ART.-NR.	BESCHREIBUNG	SCHUBLADEN
700/1122V10A	R 24-24	6
700/1321V10A	R 24-24	7
100/0222V10A	R 36-24	6
115/0921V10A	R 36-24	12



## Riffelgummi-Einlage

- Ab Front 50 mm
- Schubladennutzmaß 600 x 600 mm

Art.-Nr.: 140A

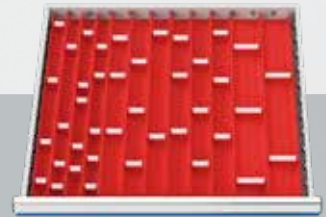

## Muldenplatten

- Front 50-75 mm
- Schubladennutzmaß 600 x 600 mm

Art.-Nr.: 130A

## Metalleinteilung

- Schubladennutzmaß 600 x 600 mm

ART.-NR.	FRONT
138BLH100A	100-125 mm
139BLH150A	150 mm
146BLH200A	200 mm

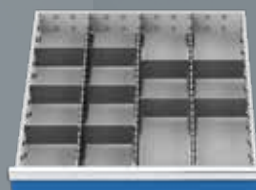

138BLH100A

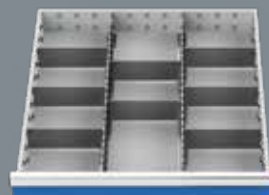

139BLH150A



146BLH200A



## Metalleinteilung

- Front 100 mm
- Schubladennutzmaß 900 x 600 mm

Art.-Nr.: 153BLH100A

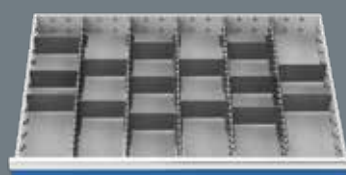

## Metalleinteilung

- Schubladennutzmaß 900 x 600 mm

Art.-Nr.: 153BLH150A

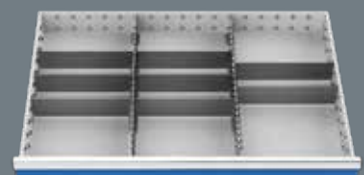

## Metalleinteilung

- Schubladennutzmaß 900 x 600 mm

Art.-Nr.: 166BLH200A



## Werkstatt-Möbel 3-Modul-Aufstellung

- Hochwertiges Werkbank- und Schrankwand-System
- Ihr Arbeitsplatz ist mit Werkstatt-Möbeln von CAR1 stielecht eingerichtet und bringt Effizienz und Ordnung
- Erweiterbar mit diversen Elementen/Modulen

### Lieferumfang

- Beleuchtetes CAR1-Logo (gelasert) & LED-Beleuchtung mit Magnethalterung unter den Hängeschränken (inkl. Fernbedienung)
- 1 x Elektro-Einheit mit 2 x 230 V Steckdose und 2 x USB-Anschluss
- Rote Griffleisten Alu-Anodisiert
- Multiplex-Holz-Arbeitsplatte mit Siebdruck Beschichtung 2.583 x 700 x 40 mm, schwarz
- Multifunktions-Modul mit Mülleimer, Papierrollenhalter und Dosen-Schublade, 500 mm tief
- Hochwertiger Werkzeugwagen (unbestückt), leicht herausziehbar, mit 7 Schubladen und 4 schwenkbaren & geräuschhemmenden Rädern, davon 2 mit Bremse
- Schrank 500 mm tief mit 4 Schubladen
- Lochwände
- 2 Hängeschränke mit Gasdruckfedern
- Soft-Einlagen in den Schubladen

Art.-Nr.: WA 22861



## Werkstatt-Möbel 5-Modul-Aufstellung

- Hochwertiges Werkbank- und Schrankwand-System.
- Ihr Arbeitsplatz ist mit Werkstatt-Möbeln von CAR1 stielecht eingerichtet und bringt Effizienz und Ordnung.
- Erweiterbar mit diversen Elementen/Modulen.

### Lieferumfang

- Siehe 3-Modul-Aufstellung WA 22861
- Ein zweiter hochwertiger Werkzeugwagen (unbestückt), leicht herausziehbar, mit 7 Schubladen und 4 schwenkbaren & geräuschhemmenden Rädern, davon 2 mit Bremse
- Schrank 500 mm tief mit 5 Schubladen
- Eine zweite Multiplex-Holz-Arbeitsplatte mit Siebdruck-Beschichtung 1.722 x 700 x 40 mm, schwarz
- Weitere Lochwände
- Eine weitere Elektro-Einheit mit 2 x 230 V Steckdose und 2 x USB-Anschluss
- 20 Werkzeughaken

Art.-Nr.: WA 22862



Für jede gekaufte  
Werkstattküche  
erhalten Sie einen  
**"Limitierten  
CAR1 Whisky  
Werkstatt-Koffer"**

Art.-Nr.: WAZ 22863





## Werkstattmodul 1 mit Edelstahl-arbeitsplatte

### Lieferumfang

- 1x WES1336
- 2x WES1326
- 2x WES1324.1
- 1x WES1305
- 1x WES1300
- 2x WES1375
- 1x WES1375A
- 1x WES53S

Art.-Nr.: WESS1

**MEHR  
INFORMATION  
ERHALTEN SIE HIER:**

[www.alleswerkstatt.de](http://www.alleswerkstatt.de)



**alles  
werkstatt**

## Werkstattmodul 5 mit Edelstahl-arbeitsplatte

### Lieferumfang

- 1 x WES1300
- 1 x WES1305
- 1 x WES1309
- 2 x WES1336
- 1 x WES53S
- 3 x WES1324.1

- 2 x WES1331.1
- 2 x WES1375A
- 1 x WES1334
- 1 x WES1304
- 1 x WES1307
- 1 x WES1333
- 1 x WES34S

- 1 x WES80S
- 2 x WES1324.2
- 7 x WES1375
- 5 x WES1326

Art.-Nr.: WESS5





## MIT KNOW-HOW ZUM ZIEL

IHR KOMPETENTER PARTNER FÜR NKW- UND  
PKW-WERKSTATTVORHABEN

 BERATUNG	 BEDARFSERMITTLUNG mit Know-How
 PLANUNG	 OBJEKTBETREUUNG
 LEASING	 SERVICE
 UVV ÜBERPRÜFUNGEN	 MONTAGEN
 WARTUNGEN	 EINWEISUNGEN

WERKOM GmbH  
WERKSTATT-  
KOMPLETTLÖSUNGEN

 Bleriotstraße 9  
50827 Köln

 Telefon 04442 707789  
 Mobil 0160 92423325

 E-Mail-Adresse  
buescherhoff@werkom.net

